

# INSTRUKCJA OBSŁUGI KURTYNY POWIETRZNEJ



TYP

RM-1209S-D/Y

RM-1212S-D/Y

RM-1215S-D/Y

RM-1209S-3D/Y

RM-1212S-3D/Y

RM-1215S-3D/Y

## 1. INFORMACJA O PRODUKCIE

Jako jeden z produktów do urządzenia nowoczesnego wnętrza najwyższej klasy, kurtyna powietrzna łączona jest z klimatyzatorem. Montowana jest przy wejściach w supermarketach, teatrach, halach, hotelach, warsztatach, magazynach, aby chronić wnętrza przed dostaniem się do nich kurzu, owadów, nieodpowiedniego powietrza, itd.

## 2. INFORMACJA O MODELU

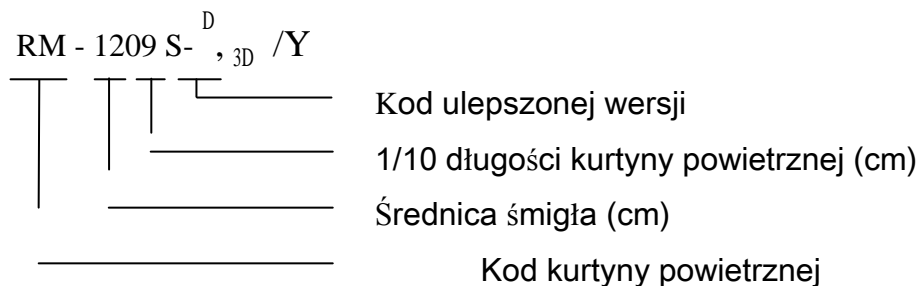

Uwaga: kod ulepszonej wersji:

Y: rodzaj sterowania podczerwienią D: rodzaj prądu zmiennego ogrzewania elektrycznego, D: jednofazowy  
3D: trójfazowy

## 3. WYMIARY URZĄDZENIA I ROZMIESZCZENIE OTWORÓW INSTALACYJNYCH

### PRZÓD

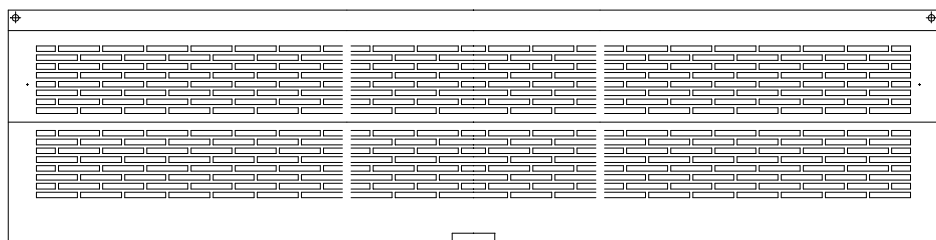

### ROZMIAR

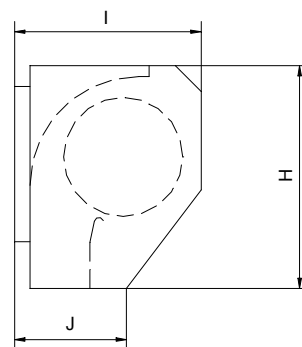

### TYŁ

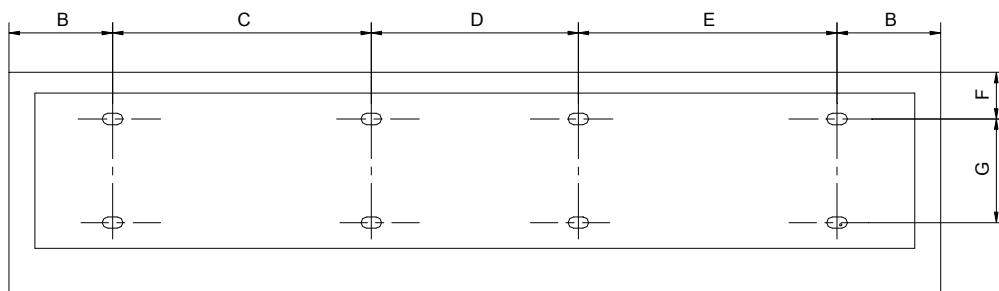

MODEL	A	B	C	D	E	F	G	H	I	J
RM-1209 <sup>D/Y</sup> / <sub>3D/Y</sub>	900	30	290	560	---	50	100	215	180	105
RM-1212 <sup>D/Y</sup> / <sub>3D/Y</sub>	1200		430	270	430					
RM-1215 <sup>D/Y</sup> / <sub>3D/Y</sub>	1500		569	270	569					

## 4. UWAGI ODNOŚNIE MONTAŻU

Podczas instalowania kurtyny powietrznej należy trzymać się następujących wytycznych:

4.1 Jednostka powinna zostać zamontowana w stabilnym miejscu tak, aby uniknąć w przyszłości jej drżenia, związanego z tym hałasu oraz dla bezpieczeństwa jej funkcjonowania.

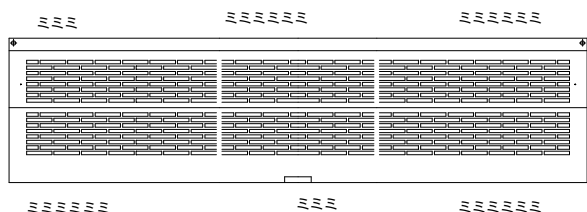

4.2 Jednostka powinna zostać zainstalowana wewnątrz pomieszczenia.

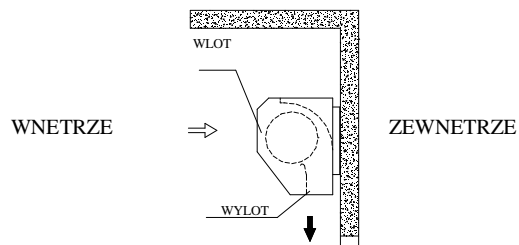

4.3 Nie należy instalować jednostki za nisko, tj. nie niżej niż 2,3 m od podłoża.

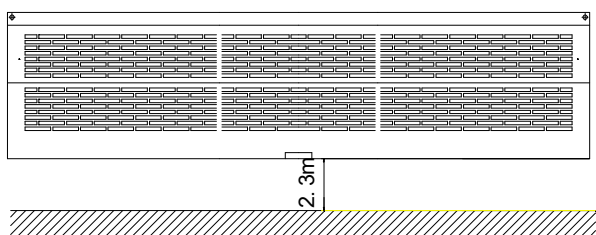

4.4. Jeżeli wejście jest szersze od jednostki, zaleca się montaż dwu lub więcej urządzeń równoległe obok siebie. W tym przypadku należy zachować 20-40 mm odstępu pomiędzy jednostkami.

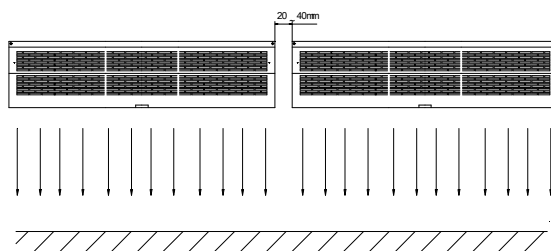

4.5. Między jednostką a ścianą nie powinna pozostawać wolna przestrzeń. Przy montowaniu urządzenia u sufitu należy użyć załączonych wsporników sufitowych.

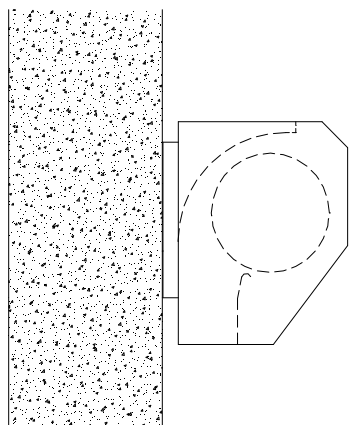

4.6. Nie należy montować jednostki w miejscu wystawionym na rozchłapywanie wody, działanie silnego strumienia pary wodnej, gazu wybuchowego lub powodującego korozję urządzenia.

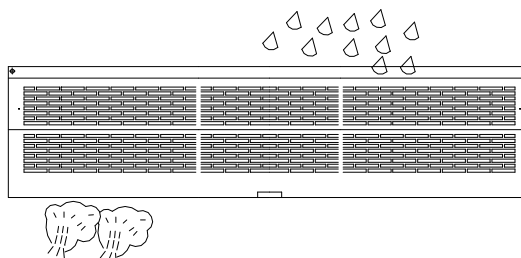

## 5. MONTAŻ

### A. Instalacja na ścianie betonowej:

#### 5.1.1. Zdjąć płytę montażową.

Należy odkręcić śruby z tylnej części jednostki i zdjąć płytę.

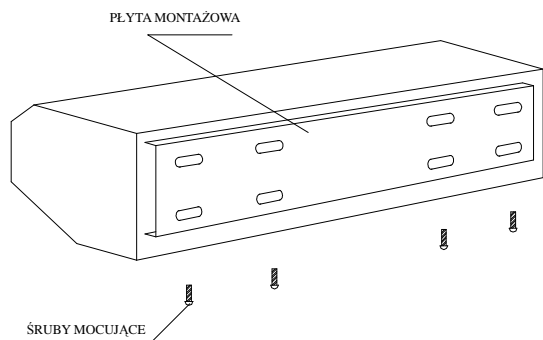

#### 5.1.2 Zamocować śruby w odpowiedniej pozycji (Należy ustalić pozycję zamocowania śrub z otworami w płycie montażowej i zacementować otwory ze śrubami)

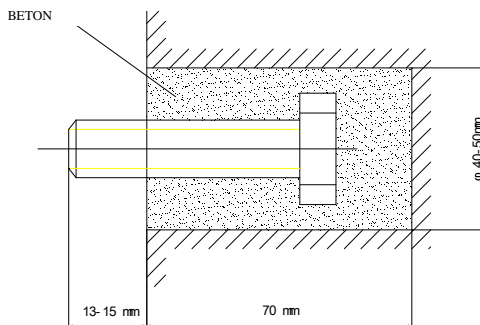

#### 5.1.3 Po zastygnięciu cementu należy zamocować płytę montażową (należy użyć podkładki i nakrętki, jak pokazano poniżej).

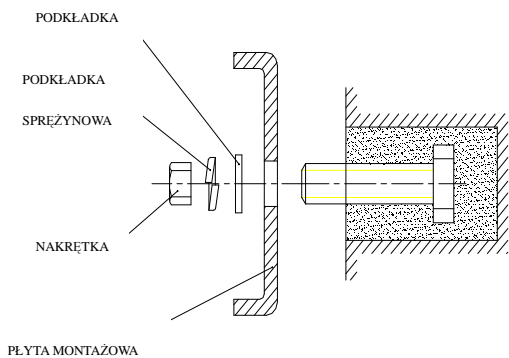

#### 5.1.4. Zamontować część główną urządzenia. Ustawić część główną urządzenia na górnym końcu płyty montażowej i zaciśnąć, jak przedstawiono poniżej.

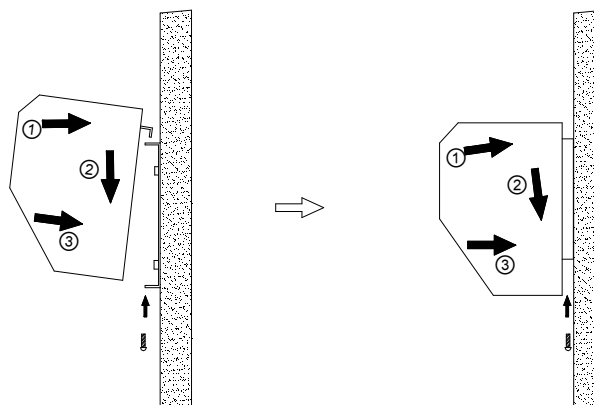

### B. Instalacja na ścianie drewnianej.

#### 5.2.1. Zamontować płytę montażową w odpowiedniej pozycji za pomocą wkrętów.

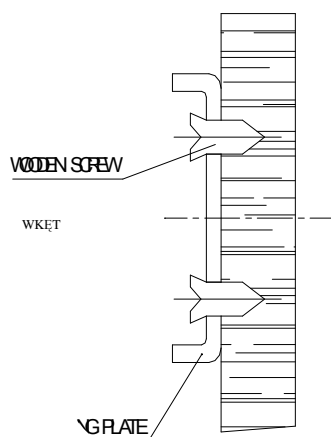

#### 5.2.2 Tak samo jak w punkcie 4 A.

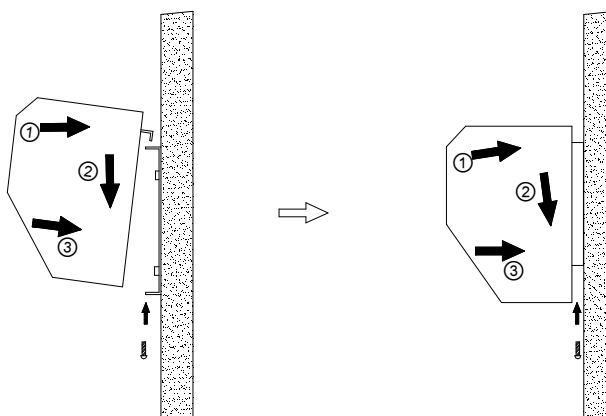

## C. Mocowanie u sufitu

5.3.1 Zdjąć płytę montażową z części głównej urządzenia (tak samo jak w punkcie 5.1.1)

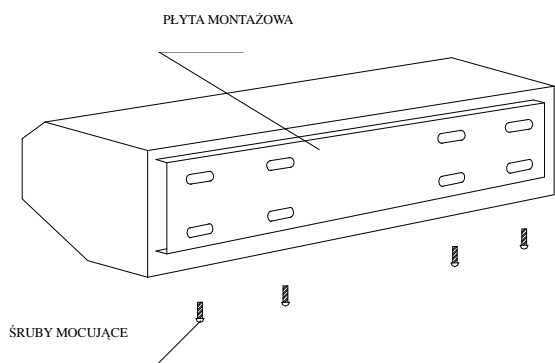

5.3.2 Montaż wsporników sufitowych, patrz poniżej.

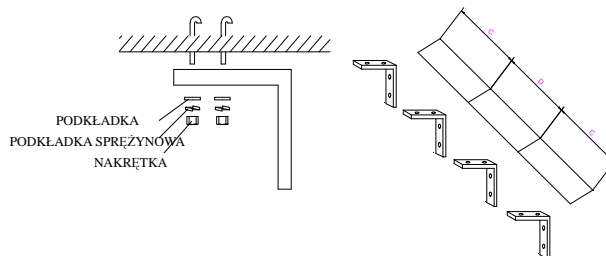

5.3.3 Ustawić płytę montażową na wspornikach sufitowych i ją zamocować (należy użyć śrub dołączonych do wsporników sufitowych, jak przedstawiono poniżej). Pozycja płyty montażowej może być dostosowana w granicach 100mm.

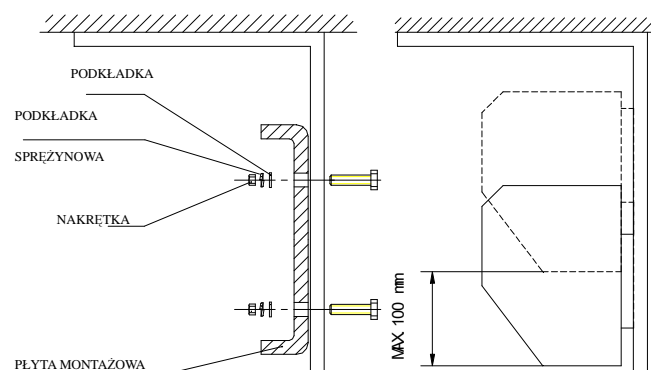

5.3.4 Aby zainstalować część główną urządzenia należy postępować wg zaleceń z punktu A

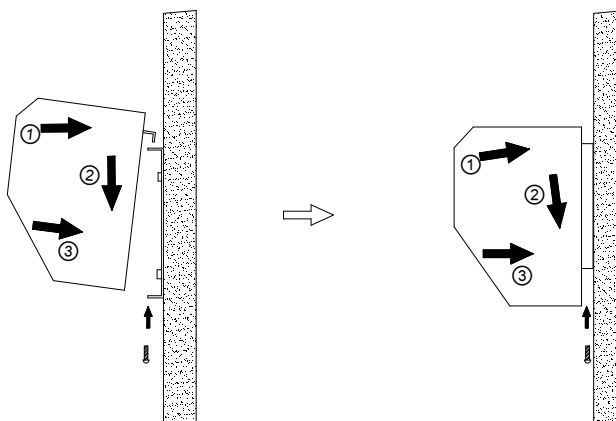

## D. Montaż na suficie podwieszanym

5.4.1 Zamontować kurtynę powietrzną wg procedury dla ściany betonowej.

5.4.2 Następnie podłączyć kanały wg schematu po prawej.

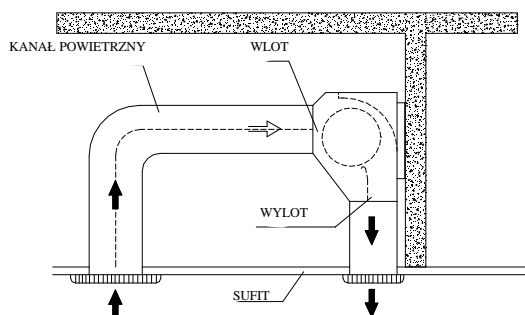

## 6. PARAMETRY TECHNICZNE

### JEDNA FAZA

MODEL	Napięcie/ Częstotliwość (V ~ Hz)	Moc silnika ( W )	Moc grzałki (KW)	Temp	Max prędkość wydmuchiwane powietrza ( m/s )	Ilość wydmuchiwan ego powietrza (m <sup>3</sup> /h)	Waga netto (Kg)	Wymiary (mm)
RM-1209S-D/Y	220-240/50	140	6	35	7	800	12	900×180×215
RM-1212S-D/Y		230	8	35		1000	15	1200×180×215
RM-1512S-D/Y		300	10	45		1500	26	1200×218×260
RM-1215S-D/Y		280	10	45		1500	18	1500×180×215

### TRZY FAZY

MODEL	Napięcie/ Częstotliwość (V ~ /Hz)	Moc silnika ( W )	Moc grzałki (KW)	Temp	Max prędkość wydmuchiwan anego powietrza ( m/s )	Ilość wydmuchiwan ego powietrza (m <sup>3</sup> /h)	Waga netto (Kg)	Wymiary (mm)
RM-1209S-3D/Y	380-415/50	140	6	35	7	800	12	900×180×215
RM-1212S-3D/Y		230	8	35		1000	15	1200×180×215
RM-1215S-3D/Y		280	10	45		1500	18	1500×180×215

### WIELKOŚĆ LINIOWA

MOC SKŁADNIK	JEDNA FAZA ( 220-240V~ , GŁÓWNA LINIA :L, N )							TRZY FAZY ( 380-415V~ GŁÓWNA LINIA: A, B, C, N )						
	3	4	5	6	8	10	14	3	4	5	6	8	10	14
MOC GRZAŁKI ( KW )														
LINIA GŁÓWNA ( mm <sup>2</sup> )	1.5	2.5	2.5	4.0	6.0	10	10	1.0	1.0	1.0	1.5	2.5	2.5	4.0
UZIEMIENIE ( mm <sup>2</sup> )	0.75	1.0	1.0	1.5	2.5	2.5	4.0	0.75	0.75	0.75	0.75	1.0	1.0	2.5

**UWAGA: urządzenie nie powinno pracować w stanie przeciążenia przez dłuższy czas!**

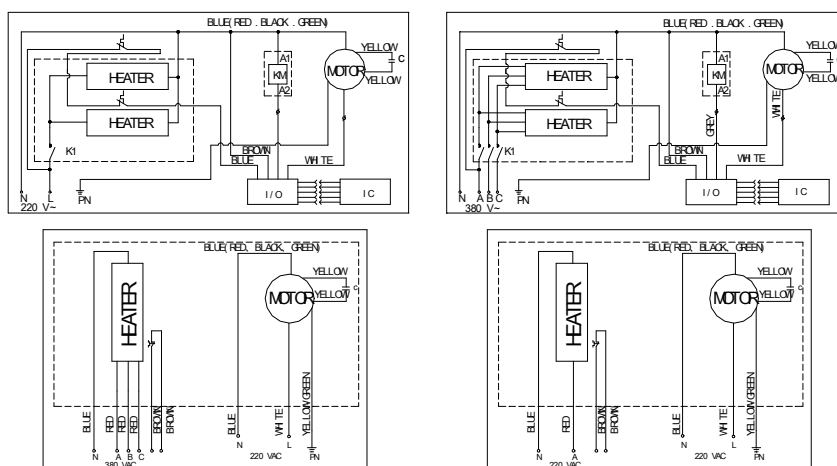

## 8. DZIAŁANIE

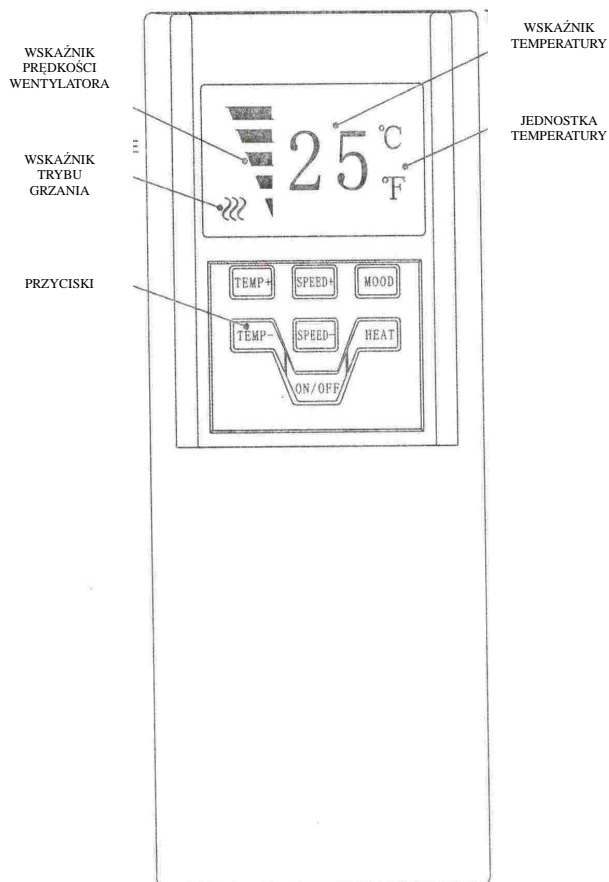
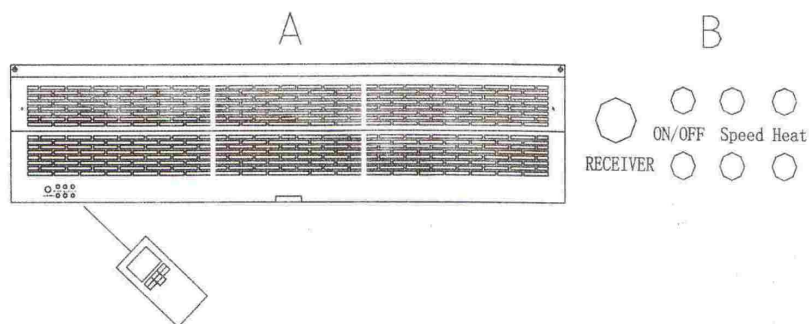

### 8.1 WSKAZANIA DIOD

#### 8.1.1 CZERWONA – ZASILANIE

#### 8.1.2 ZIELONA 1 – PRACA W TRYBIE CHŁODZENIA

#### 8.1.3 ZIELONA 2 – PRACA W TRYBIE GRZANIA

### 8.2 OZNACZENIE PRZYCISKÓW PILOTA

8.2.1 PRZYCISK „SPEED” – PODNOSI LUB ZMNIEJSZA PRĘDKOŚĆ WENTYLATORA.

PRZYCISK „HEAT” – WŁĄCZANIE TRYBU GRZANIA. (GDY TRYB GRZANIA JEST WŁĄCZONY

A TEMPERATURA POWIETRZA JEST WYŻSZA NIŻ 25°C – TRYB GRZANIA AUTOMATYCZNIE ZAMIENI SIĘ W TRYB CHŁODZENIA)

8.2.2 PRZYCISK „TEMP” – PODNOSI LUB OBNIŻA TEMPERATURĘ

8.2.3 PRZYCISK „MOOD” – ZAMIENIA WSKAZANIE STOPNIE CELSJUSZA NA STOPNIE FARENTHAJTA

### **8.3 INSTRUKCJA UŻYTKOWANIA**

#### **8.3.1 INSTALACJA BATERII**

##### **8.3.1.1 PRZYCISNAĆ I WYSUNĄĆ PRZYKRYWĘ BATERII**

8.3.1.2 WŁOŻYĆ DWIE ALKALICZNE BATERIE TYPAAA. UPEWNIĆ SIĘ CZY BATERIE ZOSTAŁY POPRAWNIE ZAINSTALOWANE.

##### **8.3.1.3 ZAŁOŻYĆ PRZYKRYWĘ BATERII**

PS: AUTOMATYCZNE USTAWIENIA NA PILOCIE: 1. TRYB CHŁODZENIA, 2. MAKSYMALNA PRĘDKOŚĆ WENTYLATORA, 3. TEMPERATURA 25<sup>0</sup>C

#### **8.3.2 TRYB CHŁODZENIA (PRACA SAMEGO WENTYLATORA)**

8.3.2.1 NACISNAĆ PRZYCISK „ON/OFF”. ZAŚWIECI SIĘ CZERWONA DIODA - ZASILANIE ORAZ ZIELONA DIODA – PRACA W TRYBIE CHŁODZENIA. URZĄDZENIE ZACZNIE PRACOWAĆ Z MAKSYMALNĄ PRĘDKOŚCIĄ WENTYLATORA.

8.3.2.2 ABY ZWIĘKSZYĆ PRĘDKOŚĆ WENTYLATORA NACIŚNIJ PRZYCISK „SPEED+”. ABY ZMNIJSZYĆ PRĘDKOŚĆ WENTYLATORA NACIŚNIJ PRZYCISK „SPEED -”

8.3.2.3 ABY WYŁĄCZYĆ URZĄDZENIE, NACIŚNIJ PRZYCISK „ON/OFF”. KURTYNA PRZESTANIE PRACOWAĆ. DIODY: CZERWONA I ZIELONA ZGASNĄ.

#### **8.3.3 TRYB GRZANIA.**

8.3.3.1 NACISNAĆ PRZYCISK „ON/OFF”. ZAŚWIECI SIĘ CZERWONA DIODA - ZASILANIE ORAZ ZIELONA DIODA – PRACA W TRYBIE CHŁODZENIA. URZĄDZENIE ZACZNIE PRACOWAĆ Z MAKSYMALNĄ PRĘDKOŚCIĄ WENTYLATORA.

8.3.3.2 ABY ZWIĘKSZYĆ PRĘDKOŚĆ WENTYLATORA NACIŚNIJ PRZYCISK „SPEED+”.

ABY ZMNIJSZYĆ PRĘDKOŚĆ WENTYLATORA NACIŚNIJ PRZYCISK „SPEED -”

8.3.3.3 NACIŚNIJ PRZYCISK „HEAT”. WŁĄCZY SIĘ DRUGA ZIELONA DIODA, NA PILOCIE POJAWI SIĘ WSKAŹNIK TRYBU GRZANIA, URZĄDZENIE ZACZNIE PRACOWAĆ W TRYBIE GRZANIA.

8.3.3.4 PONOWNE NACIŚNIĘCIE PRZYCISKU „HEAT” WYŁĄCZA TRYB GRZANIA. KURTYNA BĘDZIE PRACOWAĆ W TRYBIE CHŁODZENIA.

8.3.3.5 NACIŚNIJ PRZYCISK „TEMP+ / TEMP-” USTAW TEMPERATURĘ. JEŚLI TEMPERATURA POMIESZCZENIA BĘDZIE WYŻSZA OD USTAWIONEJ, WÓWCZAS NAGRZEWNICA ELEKTRYCZNA WYŁĄCZY SIĘ AUTOMATYCZNIE I PRZEJDZIE W STAN CZUWANIA I WŁĄCZY SIĘ PONOWNIE JEŻELI TEMPERATURA POMIESZCZENIA OBNIŻY SIĘ PONIŻEJ NASTAWIONEJ.

8.3.3.5 NACIŚNIJ PRZYCISK „ON/OFF” W CZASIE PRACY KURTYNY W TRYBIE GRZANIA. NAGRZEWNICA ELEKTRYCZNA WYŁĄCZY SIĘ A WENTYLATOR BĘDZIE PRACOWAŁ JESZCZE PRZEZ 1 MINUTĘ CELEM WYCHŁODZENIA NAGRZEWNICY.

#### **8.4 WYPOSAŻENIE DODATKOWE.**

URZĄDZENIE MOŻE BYĆ WYPOSAŻONE W CZUJNIK KRAŃCOWY ZAŁĄCZAJĄCY AUTOMATYCZNIE KURTYNĘ W MOMENCIE OTWARCIA DRZWI.

#### **8.5 WSKAZÓWKI:**

8.5.1 KIERUJ PILOTA W KIERUNKU URZĄDZENIA

8.5.2 MAKSYMALNA ODLEGŁOŚĆ PILOTA OD KURTYNY WYNOŚI 6 METRÓW

8.5.3 ZACHOWAJ OSTROŻNOŚĆ TAK ABY PILOT NIE SPADŁ NA POSADZKĘ.

8.5.4 NIE WYSTAWIAJ PILOTA NA BEZPOŚREDNIE DZIAŁANIE PROMIENI SŁONECZNYCH ORAZ WSZELKICH URZĄDZEŃ GRZEWCZYCH.

8.5.5 UŻYWAJ TYLKO ALKALICZNYCH BATERII TYPAAA. WYMIENIAJ ZAWSZE OBIE BATERIE RAZEM.

8.5.6 WYJMIJ BATERIE Z PILOTA W PRZYPADKU NIEUŻYWANIA URZĄDZENIA PRZEZ DŁUŻSZY OKRES.

### **9. UWAGI**

9.1 Napięcie i częstotliwość pracy jednostki powinna być zgodna ze wskazaniami na płycie znamionowej.

9.2 Odłączyć zasilanie przed działaniami na jednostce.

9.3 Konserwacja urządzenia powinna być dokonywana co roku.

9.4 Jednostka nie powinna być czyszczona za pomocą benzyny, rozpuszczalników lub innych środków chemicznych.

9.5 Należy uważać, aby woda nie dostała się do silnika.

9.6 Jeżeli zasilanie pochodzi z gniazdka elektrycznego, wtyczka musi odpowiadać IC335-1. Jeżeli przewód zasilania jest podłączony bezpośrednio do linii zasilającej, przełączniki biegunowości, w których odległość do połączenia wynosi co najmniej 3mm, muszą być zainstalowane na linii zasilającej.