



INSTRUKCJA UŻYTKOWANIA KLIMATYZATORA KASETONOWEGO FIRMY CHIGO



(MODEL)

KFR – 75QW/BS

KFR - 88QW/SX

KFR – 70 QW/XDc

KFR-110QW/B

RF10DX1W/Q



Dziękujemy za zakupienie klimatyzatora firmy CHIGO.
Prosimy o zapoznanie się z treścią instrukcji przed przystąpieniem do użytku.

WSTĘP

Dziękujemy za zakupienie klimatyzatora firmy CHIGO!

Klimatyzator jest drogim urządzeniem, i dlatego też zalecamy, aby został zainstalowany przez doświadczonych instalatorów. W przeciwnym wypadku mogą wystąpić nie tylko straty materialne, lecz również niewłaściwe działanie i spadek efektywności pracy. Firma CHIGO nie odpowiada za awarie klimatyzatora, który został nieprawidłowo zainstalowany.

Ta instrukcja przeznaczona jest dla klimatyzatorów typu kanałowego.

Wygląd klimatyzatora może nieco odbiegać od rysunków zawartych w poniższej instrukcji.







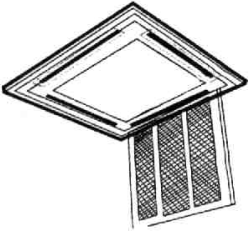
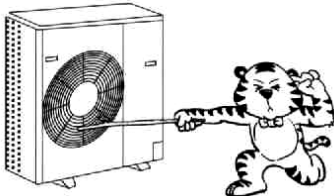

Prosimy o uważne zapoznanie się z treścią instrukcji obsługi i pozostawienie jej w miejscu umożliwiającym skorzystanie z niej w razie potrzeby.

SPIS TREŚCI

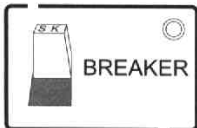
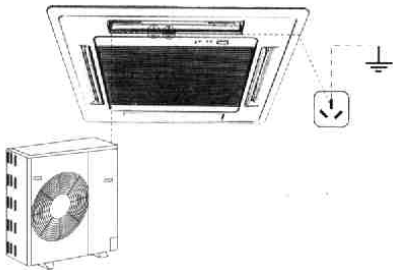
Wskazówki dla użytkownika.....	1
Nazwy i funkcje poszczególnych części klimatyzatora.....	2
Funkcje pilota zdalnego sterowania	3
Uzyskiwanie lepszych rezultatów	6
Sposób użycia i konserwacji	7
Diagnozowanie zjawisk i naprawa	8
Wybór miejsca instalacji	9
Instalacja jednostki wewnętrznej	12
Montaż panelu frontowego	14
Rozruch próbny	17

WSKAZÓWKI DLA UŻYTKOWNIKA

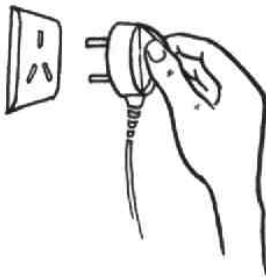
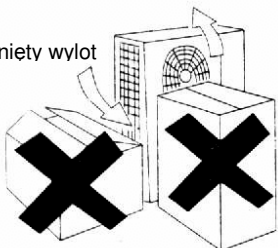
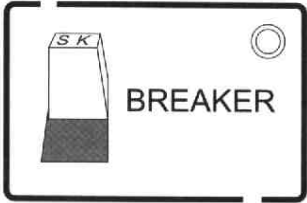
Przed rozpoczęciem użytkowania, proszę dokładnie zapoznać się z treścią instrukcji obsługi.

<p>Nie należy otwierać kraty powietrza powrotnego powrotnego czasie pracy klimatyzatora.</p> 	<p>Nie wkładać palców, patyków, itp. do otworu wlotowego/wylotowego powietrza</p> 	<p>Nie używać farb, środków owadobójczych, łatwopalnych substancji w sprayu w pobliżu klimatyzatora.</p> 
<p>Zawsze mieć na uwadze wartości znamionowe napięcia oraz zdolności wytrzymałościowe bezpieczników i wyłącznika.</p>  <p>Nigdy nie zastępować bezpieczników o nominalnej wartości większymi bezpiecznikami. Może to być źródłem pożaru.</p>	<p>Klimatyzator powinien być zawsze uziemiony.</p> 	<p>W trakcie czyszczenia woda nie może dostać się do wnętrza klimatyzatora. Może to uszkodzić klimatyzator bądź doprowadzić do porażenia prądem.</p> 
<p>Nie zasłaniać wlotu lub wylotu powietrza w jednostce wewnętrznej lub zewnętrznej. Zablokowany przepływ powietrza może doprowadzić do awarii klimatyzatora.</p> <p>jednostka wewnętrzna</p>  <p>zasłonięty wylot</p>	<p>Nie poddawać skóry na działanie zimnego powietrza, szczególnie przez dłuższy czas. Może to spowodować problemy zdrowotne</p>  <p>Nie siadać i nie kłaść niczego na jednostce zewnętrznej. Upadek jednostki lub spadające z niej przedmioty mogą spowodować niebezpieczny wypadek.</p>	<p>Kiedy urządzenie nie będzie używane przez dłuższy czas, należy wyciągnąć wtyczkę przewodu zasilającego z gniazdka.</p> 
<p>jednostka zewnętrzna</p> <p>zasłonięty wylot</p> 	<p>W przypadku gdy bezpiecznik jest często rozłączany należy wyłączyć klimatyzator i skontaktować się z monterem.</p> 	<p>Gdy klimatyzator jest uruchamiany po dłuższej przerwie należy sprawdzić czy klimatyzator i przewody elektryczne są w nienaruszonym stanie.</p> 



NAZWY I FUNKCJE POSZCZEGÓLNYCH CZĘŚCI

Jednostka wewnętrzna

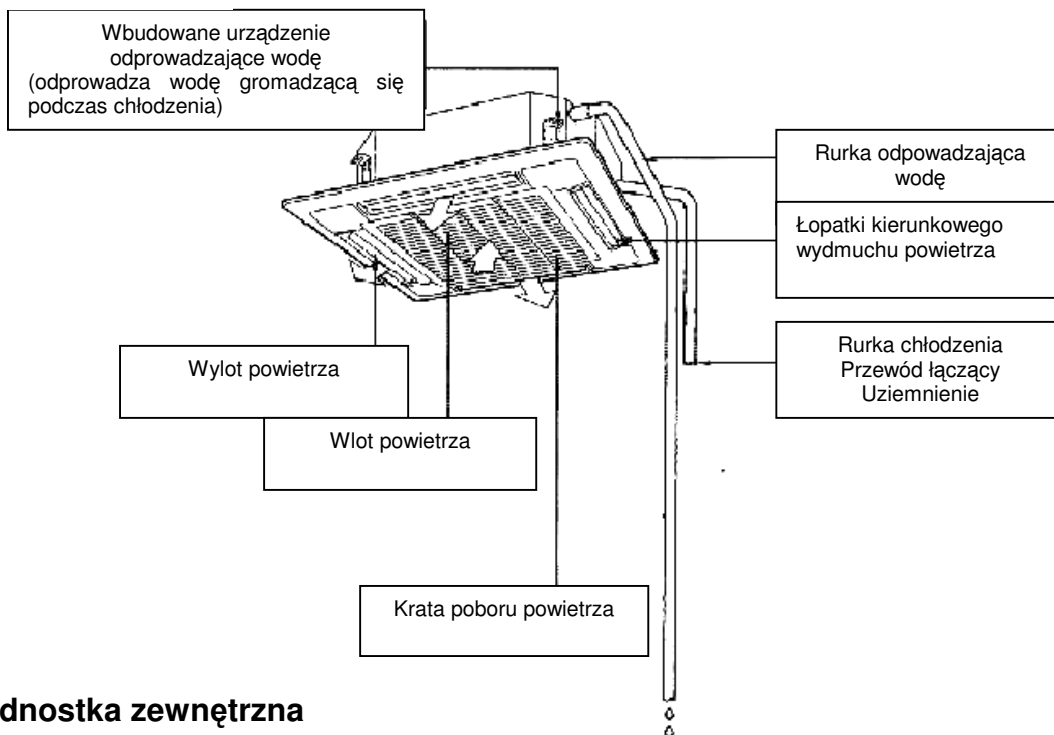

Jednostka zewnętrzna

A – Wylot powietrza B – Wlot powietrza

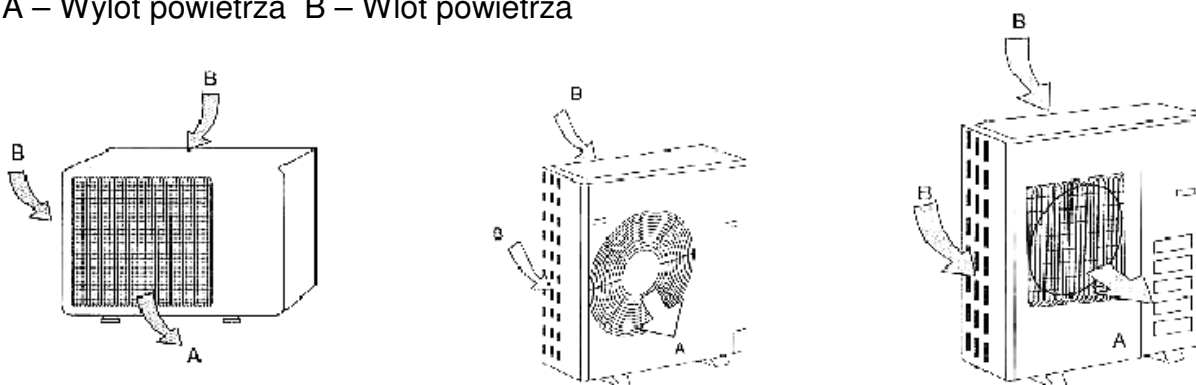

Frontowy panel sterowania

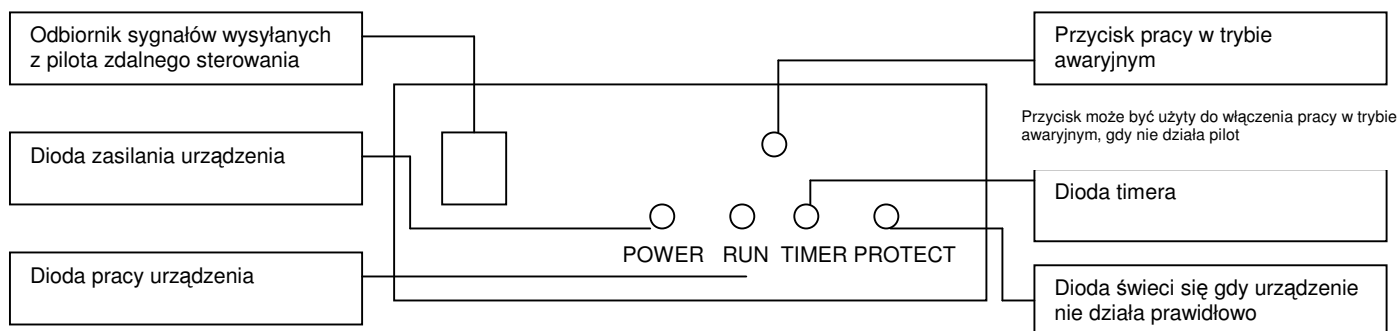

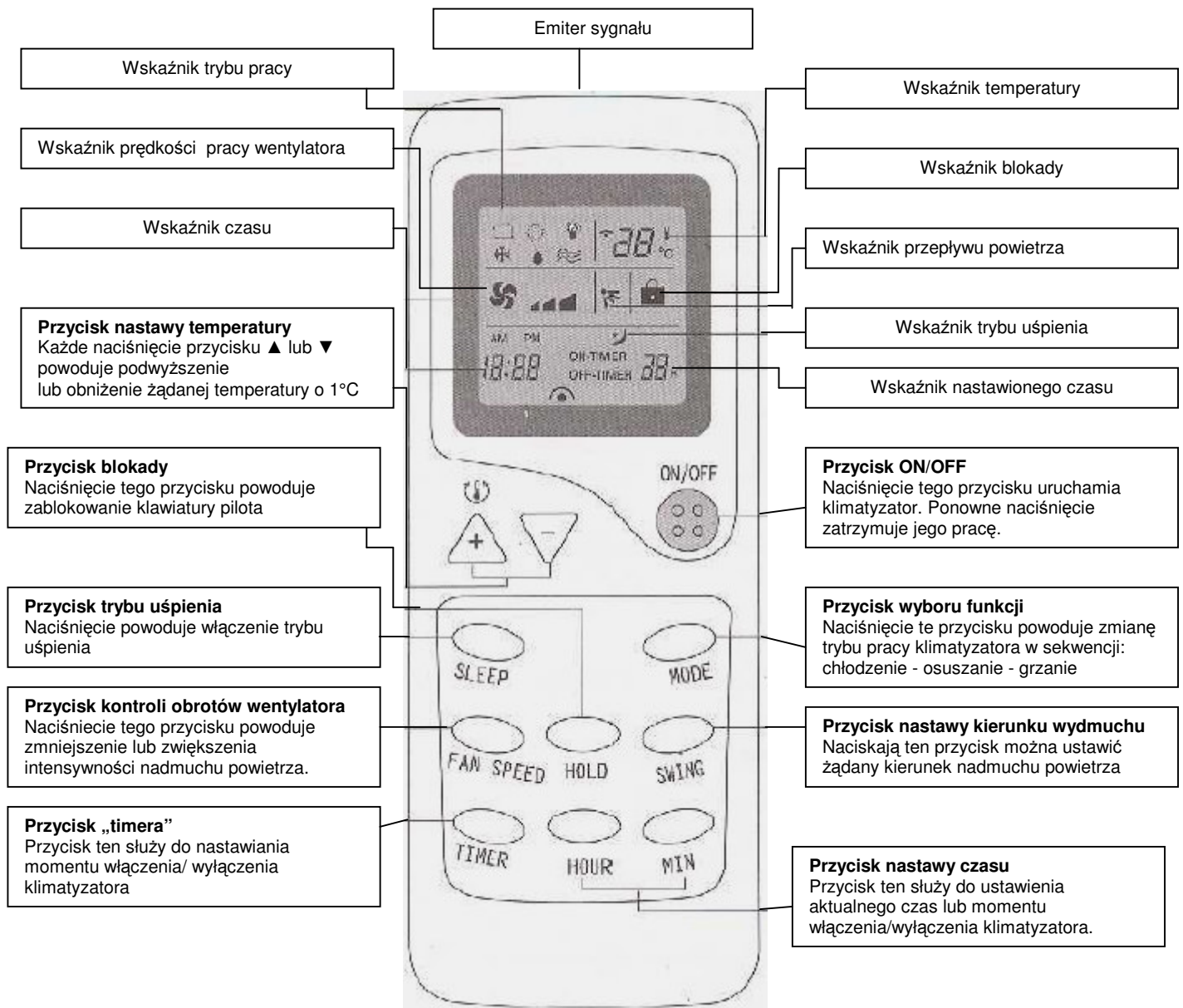

UWAGA:

- Powyższy rysunek przedstawia wszystkie możliwe wskazania pilota. W trakcie zasadniczej pracy klimatyzatora wyświetlane są odpowiednie wskazania.

Działanie urządzenia w wybranych trybach

1. Skierować pilota zdalnego sterowania w stronę jednostki i nacisnąć przycisk „MODE”, wybrać żądany tryb: chłodzenia, grzania lub osuszania.
2. Nacisnąć przycisk ustawień temperatury, aby zmniejszyć lub zwiększyć wskazanie na wyświetlaczu do żądanej wartości.
 - Różnica temperatur rzędu 5C, podczas chłodzenia lub grzania, między wybraną wartością a temperaturą otoczenia jest najlepszą dla zdrowia.
3. Nacisnąć przycisk ustawień intensywności wydmuchu powietrza, aby wybrać najodpowiedniejszą.
4. Nacisnąć przycisk wyboru kierunku wydmuchu powietrza lub przycisk zmiennego kierunku wydmuchu powietrza dla właściwych efektów.

Przycisk ustawień zegara Przycisk kasowania osiągnięcia

Ustawianie zegara

Zaraz po umieszczeniu baterii zegar wskazuje 12:00.

1. Zdjąć pokrywę tylną, nacisnąć przycisk odblokowujący np. za pomocą długopisu. Wskaźnik czasu zaczyna wówczas migać.
2. Nacisnąć przycisk ustawień godziny - H.
3. Nacisnąć przycisk ustawień minut - MIN.
4. Nacisnąć przycisk CLK ponownie, następnie założyć pokrywę.

UWAGA: Timer działa według ustawionego czasu rzeczywistego, więc poprawnie.

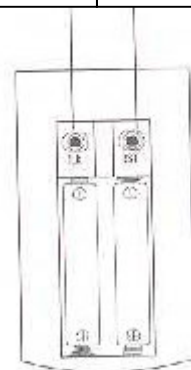

należy to zrobić

Ustawianie funkcji uśpienia

Trybu tego używa się do osłabienia dźwięku pracy podczas spania, itp. Nacisnąć przycisk SLEEP, w celu zmniejszenia hałasu wydmuchiwanego powietrza z jednostki.

Ponowne naciśnięcie przycisku SLEEP, wyłączy tryb i klimatyzator po 8



godzinach.

UWAGA:

- Używać trybu uśpienia przed pójściem spać (w nocy). Przy stosowaniu trybu uśpienia podczas dnia, może nastąpić zmniejszenie wydajności pracy klimatyzatora, gdyż temperatura otoczenia jest za wysoka (tryb chłodzenia).
- Podczas pracy w trybie chłodzenia, temperatura pokojowa zostanie podniesiona o 1 C w stosunku do zaprogramowanej, po tym jak zacznie działać w trybie uśpienia.
- Podczas pracy w trybie grzania, temperatura pokojowa zostanie obniżona o 2 C w stosunku do zaprogramowanej, po tym jak zacznie działać w trybie uśpienia.

Funkcje timera

Tryb wyłączania urządzenia po określonym czasie.

1. Podczas pracy klimatyzatora, nacisnąć przycisk TIMER a urządzenie wejdzie w tryb wyłączenia po określonym czasie.
2. Aby zaprogramować czas, po którym nastąpi wyłączenie urządzenia, nacisnąć przycisk HOUR. Po każdorazowym naciśnięciu wyświetlana wartość zmieniać się będzie w sekwencji:
1 -> 2 ->....->12 ->1
3. Po dokonaniu ustawień, wyświetlacz pokazywał będzie czas do wyłączenia, zmieniając się co godzinę.



Tryb wyłączania urządzenia po określonym czasie.

1. Gdy klimatyzator znajduje się w trybie spoczynku, nacisnąć przycisk TIMER a urządzenie wejdzie w tryb włączania po określonym czasie.
2. Aby dokonać ustawień czasu należy nacisnąć przycisk TIMER. Zakres możliwych ustawień: 1-12 godzin.
3. Po dokonaniu ustawień wyświetlane wartości będą się zmieniać co 1 godzinę odliczając czas do włączenia.

Wyłączanie trybu

Ponownie nacisnąć przycisk TIMER, aby wyłączyć tryb.

WYMIANA BATERII

- Kiedy sygnał wysyłany z pilota nie uruchamia jednostki wewnętrznej albo światło wyświetlacza przygasa, należy wymienić baterie na nowe.
- Należy wymienić dwie baterie na nowe tego samego typu,
- Jeśli pilot nie będzie używany przez dłuższy czas, należy wyjąć baterie, aby nie dopuścić do wycieku elektrolitu, który może uszkodzić pilota,
- Należy zwrócić uwagę na właściwą pozycję umieszczanych baterii.

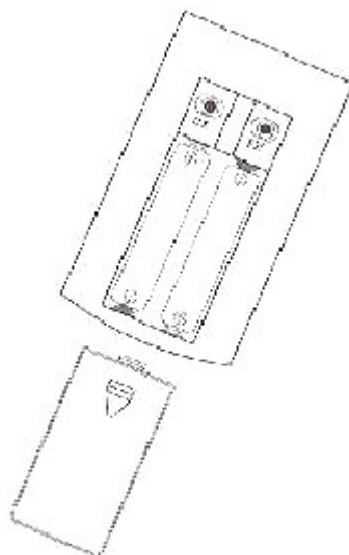

UWAGA:

1. Nie należy używać starych baterii w połączeniu z nowymi.
2. Długość życia baterii wynosi normalnie od 6 do 12 miesięcy zgodnie z JIS lub IEC. Jeżeli używane są dłużej lub niewłaściwego typu, mogą pojawić się wycieki, powodujące, że pilot zdalnego sterowania nie będzie działał właściwie.
3. Informacja nt. długości stosowania baterii podana jest na opakowaniu. Życie baterii może być krótsze niż klimatyzatora, jednakże bateria może być sprawna nawet, gdy jej nominalny czas wygaśnie.



UZYSKIWANIE LEPSZYCH REZULTATÓW

CZYSZCZENIE FILTRA POWIETRZA

Zabrudzony filtr powietrza powoduje spadek intensywności nadmuchu i w efekcie obniżenie mocy chłodniczej lub grzewczej. Należy czyścić filtr raz na dwa tygodnie w czasie normalnego użytkowania. Kiedy klimatyzator nie był używany przez dłuższy czas należy oczyścić filtr powietrza przed ponownym uruchomieniem.

Procedura czyszczenia:

1. Wyjąć filtr powietrza,
2. Użyć odkurzacza lub czystej nawilżonej szmatki do oczyszczenia filtra ,
3. Przed powtórным umieszczeniem filtra w klimatyzatorze należy odczekać do momentu jego całkowitego osuszenia.

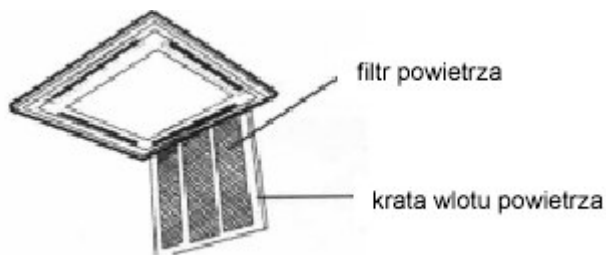

NASTAWIANIE KOMFORTOWEJ TEMPERATURY

Podczas pracy klimatyzatora w funkcji chłodzenia różnica temperatury pomiędzy powietrzem wewnątrz pomieszczenia a zewnętrznym nie powinna być większa niż 5 oC. Zbyt duża różnica temperatur jest niekorzystna dla zdrowia. Dodatkowo zwiększa to zużycie energii elektrycznej. Każde obniżenie temperatury o 1 oC powoduje zwiększenie zużycia energii elektrycznej o około 10%.



STARAJ SIĘ OGRANICZAĆ STRATĘ CHŁODU LUB CIEPŁA

Podczas gdy klimatyzator pracuje w trybie chłodzenia powinno się ograniczać dopływ światła słonecznego. Okna i drzwi powinny być zamknięte.



PRZEWIETRZAĆ POMIESZCZENIE

Od czasu do czasu należy otworzyć okno i przewietrzyć pomieszczenie.



KONSERWACJA

Przed przystąpieniem do czyszczenia lub konserwacji klimatyzatora należy wyłączyć jego zasilanie.

- Czyszczenie jednostki wewnętrznej

Metoda 1: Używając kawałka czystej, miękkiej i suchej szmatki wytrzeć obudowę klimatyzatora,

Metoda 2: Użyć neutralnego środka czyszczącego do oczyszczenia tłuszczu, oleju, brudu lub istniejących plam.

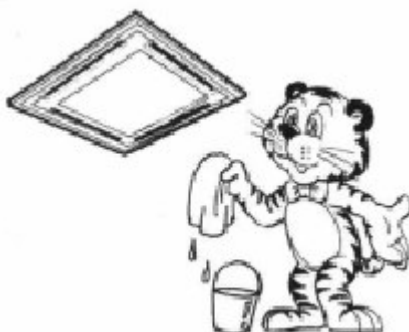

Procedura otwierania kraty poboru powietrza i usuwania filtra powietrza.

1. Otwieranie kraty wlotu powietrza: powoli pociągnąć w dół naciskając jednocześnie przyciski w dwu miejscach. (ta sama procedura obowiązuje przy zamykaniu) zobacz rys. 1

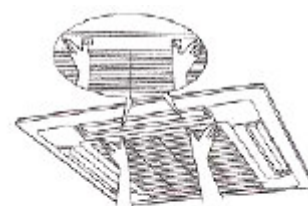

rys. 1

2. Wyciągnąć filtr powietrza. Pociągnąć za haczyki filtra powietrza równoległe w dół i wyjąć filtr. Zobacz rys 2.



rys. 2

3. Wyjąć kratę wlotu powietrza. Otworzyć kratę pod kątem 45 C i podnieść delikatnie. Zobacz rys. 3



rys. 3



DIAGNOZOWANIE ZJAWISK I NAPRAWA

Analiza nieprawidłowego działania

Przed skontaktowaniem się z serwisem sprawdzić poszczególne punkty.

Problem	Wskazanie	Przyczyna	Naprawa
Klimatyzator nie daje się uruchomić	Dioda zasilania nie świeci się po naciśnięciu przycisku ON/OFF oraz jednostka nie wydaje sygnału dźwiękowego	Brak zasilania	Nacisnąć przycisk ON/OFF po pojawieniu się zasilania
		Nie włączone główne zasilanie	Włączyć główne zasilania
		Przepalony bezpiecznik	Wymienić bezpiecznik
		Przerwa w obwodzie zasilania	Sprawdzić obwód i usunąć w nim przerwę
		Pilot jest niewłaściwie skierowany	Skierować pilota w stronę jednostki
		Baterie są wyczerpane	Wymienić baterie na nowe
klimatyzator nie daje się uruchomić	Wskazania na pilocie są wyświetlane, ale klimatyzator nie działa	Aktywna jest automatyczna funkcja	Odczekać około 3 minut
		Zablokowany jest wlot lub wylot powietrza jednostki wewnętrznej lub zewnętrznej.	Usunąć przeszkodę
		Filtr powietrza jest mocno zanieczyszczony	Oczyścić filtr powietrza
Klimatyzator wyłącza się zaraz po jego włączeniu			
Wydmuchiwane powietrze nie jest schłodzone ani podgrzane	Dioda zasilania świeci się	Niewłaściwe ustawienie temperatury	Zmniejszyć lub zwiększyć ustawienia temperatury
		Zanieczyszczony jest filtr powietrza	Wyczyścić filtr powietrza
		Zablokowany jest wlot lub wylot powietrza jednostki wewnętrznej lub zewnętrznej	Usunąć przeszkodę
		Otwarte są okna lub drzwi	Zamknąć okno lub drzwi

Kiedy klimatyzator wyłączy się na skutek awarii zasilania, nie uruchomi się po powrocie napięcia. Należy włączyć go poprzez naciśnięcie przycisku ON/OFF na pilocie zdalnego sterowania.

Samodiagnoza

Klimatyzator CHIGO posiada funkcję automatycznego wykrywania usterek. Sygnalizowane jest to przy pomocy diod w jednostce wewnętrznej

Następujące zjawiska nie są objawem wadliwej pracy klimatyzatora

- Powietrze wydmuchiwane z klimatyzatora ma nieprzyjemny zapach. Pochodzi on z dymu tytoniowego, kosmetyków itp., które podczas pracy klimatyzatora przywierają do filtra powietrza i innych jego części.
- Podczas pracy klimatyzatora lub po jego zatrzymaniu słyszalny jest świst wydobywający się z jego wnętrza. Jest to odgłos czynnika chłodniczego krążącego w klimatyzatorze.
- Słyszalne są odgłosy wydobywające się z klimatyzatora po rozpoczęciu pracy w trybie chłodzenia lub ogrzewania. Jest to spowodowane kurczeniem się lub rozszerzaniem plastikowych elementów obudowy klimatyzatora wywołane zmianami termicznymi.

Miganie czerwonej diody	Przyczyna awarii
1 raz/1 sekundę	Uszkodzona węzownica
1 raz/3 sekundy	Zabezpieczenie przed zimnym powietrzem (normalne działanie)
2 razy/4 sekundy	Uszkodzony czujnik temperatury pokojowej
3 razy/5 sekund	Uszkodzona węzownica
4 razy/6 sekund	Uszkodzona jednostka zewnętrzna (brak przepływu, awaria zasilania)
5 razy/7 sekund	Zabezpieczenie przeciwzamrozeniowe (normalne działanie)
7razy/9 sekund	bez reakcji
8 razy/10 sekund	Zabezpieczenie przez przegrzaniem
9 razy/11 sekund	Uszkodzona pompa skroplin

WYBÓR MIEJSCA INSTALACJI

OSTRZEŻENIE: w celu dokonania demontażu i ponownej instalacji, proszę zwrócić się do autoryzowanego dealera. Niewłaściwy montaż może spowodować wyciek, porażenie prądem, itp.

Wybieranie miejsca instalacji jednostki wewnętrznej

- jednostka powinna zostać zainstalowana na dachu lub ramie mogącej udźwignąć ciężar urządzenia;
- jednostka powinna zostać zamontowana w pozycji umożliwiającej wydychaniu powietrza dotrzeć do każdego miejsca w pomieszczeniu
- miejsce uniemożliwiające dostanie się powietrza zewnętrznego
- miejsce uniemożliwiające blokowanie wlotu lub wylotu powietrza
- miejsce uniemożliwiające generowanie się pary, dymu olejowego lub łatwopalnych gazów
- miejsce z dala od wpływu działania wysokich częstotliwości.
- nie należy instalować czujników przeciwpożarowych przy wylocie powietrza z jednostki (alarm mógłby zostać uruchomiony przez ciepłe powietrze wychodzące z jednostki)
- należy unikać miejsc, w których często używa się środków kwasowych, substancji żrących lub innych środków w sprayu.
- przy instalacji należy zostawić odpowiednią przestrzeń na późniejszą konserwację.

Przy wybieraniu miejsca instalacji jednostki zewnętrznej należy zwrócić szczególną uwagę, aby:

- miejsce było z dala od bezpośredniego wpływu światła słonecznego;
- w danym miejscu nie występowały silne strumienie powietrzne;
- nie było wpływu gazów łatwopalnych;
- występowała dogodna możliwość łatwego podłączenia do innych rurek i źródła zasilania;
- praca jednostki nie przeszkadzała sąsiadom,
- była możliwość silnego przytwierdzenia jednostki, jeżeli instalowana jest znacznie powyżej ziemi;
- woda skraplająca się podczas pracy jednostki mogła swobodnie spływać;
- sprostać poniższym wymaganiom odnośnie różnicy w wysokościach pomiędzy jednostką zewnętrzną a wewnętrzną, długością rurek chłodzenia i ilością złączy.

Model	Długość rur - A	Różnica wysokości - B	Ilość złączy - C
2500W, 3500W	10m max	5m max	10 max
5100W, 7000W	15m max	6m max	10 max
7500W, 8800W	20m max	10m max	10 max
11000W	20m max	10m max	10 max

UWAGA: Wyżej zlokalizowana może być zarówno jednostka wewnętrzna jak i zewnętrzna, ale różnica wysokości musi odpowiadać wskazaniom przedstawionym w tabeli

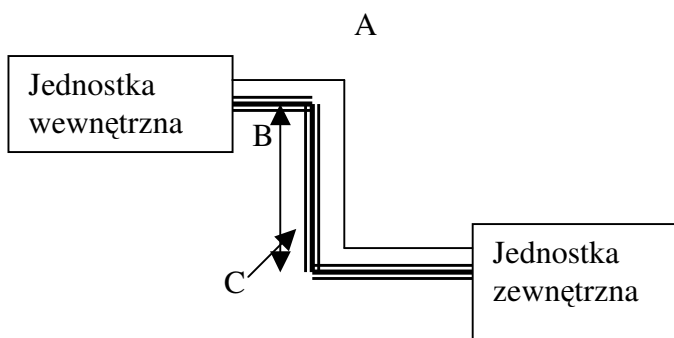

(1) Przeszkoda od góry

W przypadku, gdy miejsce lokalizacji jednostki zewnętrznej odpowiada poniższemu rysunkowi powinny być zachowane podane minimalne odległości od przeszkód.

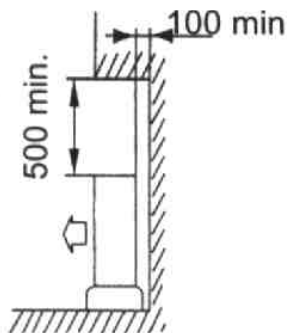

(2) Odślonięta strona przednia

Jeśli tylko przestrzeń z przodu jednostki jest wolna, pozostałe mogą być usytuowane jak na rysunku (część górna musi być odślonięta).

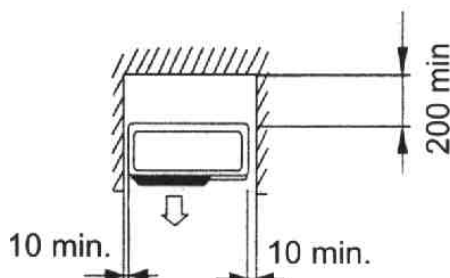

(3) Przeszkoda od strony przedniej

Jeśli występuje przeszkoda po stronie przedniej. Tył, lewa i prawa strona klimatyzatora powinna być całkowicie odślonięta.

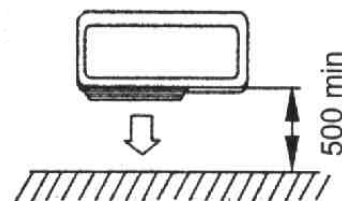

(4) Przeszkoda z przodu i z tyłu jednostki

Usytuowanie przedstawione na poniższym rysunku jest nieprawidłowe

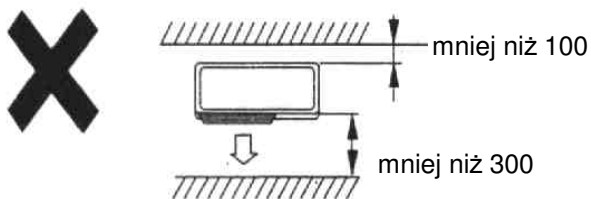

W takim przypadku obiekty przysłaniające jednostkę mogą powodować krótki obieg powietrza chłodzącego skraplacz i skutkować jego nieprawidłową pracą.

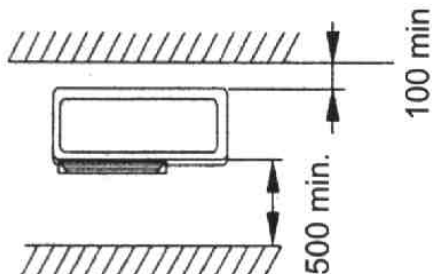

Przestrzeń serwisowa

Zostawiona przestrzeń serwisowa jest pokazana na poniższym rys., przydatna np. do konserwacji (usytuowana na przodzie jednostki).

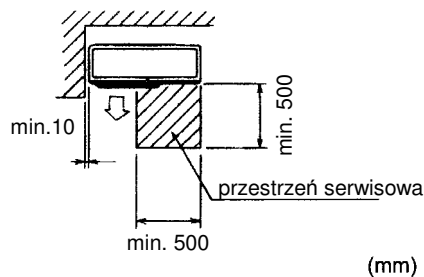

(mm)

(6) Przeszkoda dookoła jednostki

Pomimo tego, że odślonięta jest góra jednostki to montaż w takiej sytuacji jest niedopuszczalny.

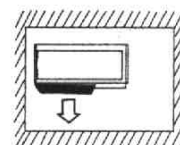

Gdy instalowana jest więcej niż jedna jednostka

wymiary w [mm]

(1) Kiedy jednostki są instalowane w rzędzie po jednej stronie.

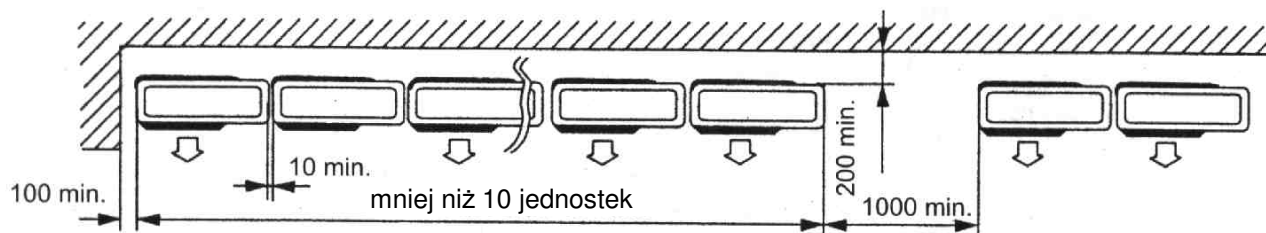

Uwaga: przestrzeń nad jednostkami musi być odsłonięta

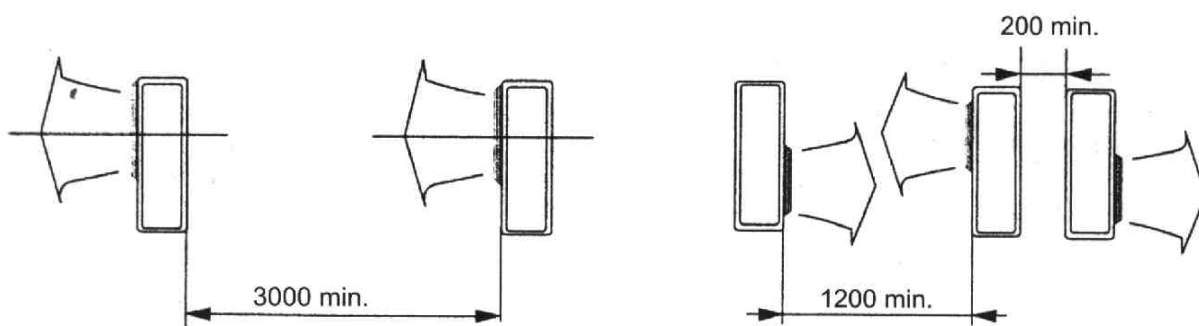

(2) Kiedy jednostki są instalowane na dachu lub w innych miejscach nie osłoniętych.

W przypadku, gdy jednostka zewnętrzna instalowana jest na dachu budynku lub w miejscu gdzie w pobliżu nie ma innych budynków należy zwrócić uwagę na możliwość występowania mocnych wiatrów. Niewłaściwe usytuowanie jednostki może powodować zakłócenia w przepływie powietrza przez wymiennik.

Gdy w pobliżu jednostki znajduje się ściana należy zwrócić jednostkę frontem do niej zachowując odległość około 50 cm.

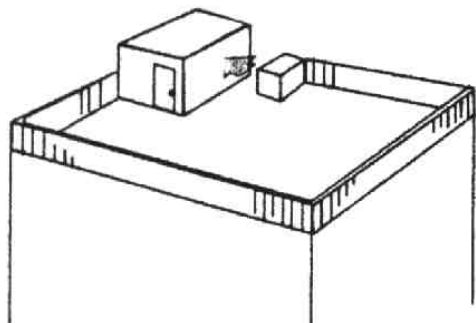

Gdy jednostka jest nieosłonięta należy ją zlokalizować zgodnie z poniższym rysunkiem.

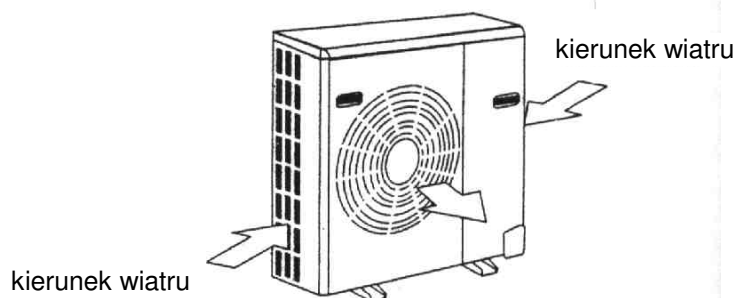

INSTALACJA JEDNOSTKI WEWNĘTRZNEJ

PRZED PRZYSTĄPIENIEM DO INSTALACJI

- Nie wyrzucać przymocowanych do jednostki elementów potrzebnych podczas instalacji, przed jej ukończeniem.
- Wybrać drogę przetransportowania jednostki do miejsca instalacji.
- Nie wypakowywać jednostki przed jej przeniesieniem na miejsce instalacji.

WYBIERANIE MIEJSCA INSTALACJI

- Jeśli temperatura sufitu jest wyższa niż 30°C i wilgotność ponad 80%, należy zaizolować jednostkę przy użyciu waty szklanej grubości ponad 10 mm

Uwaga: przewody zasilania i sterowania jednostki zewnętrznej i wewnętrznej należy przeprowadzić minimum 1 metr od urządzeń takich jak radio czy telewizor, aby uniknąć zniekształceń obrazu lub dźwięku.

Wysokość sufitu

- To urządzenie może być montowane na sufitach o wysokości 2,5m – 3,5m. Przy wysokości większej niż 2,7m zmniejszy się pole działania pilota zdalnego sterowania
- Do montażu klimatyzatora należy użyć haków. Trzeba sprawdzić, czy sufit utrzyma ciężar jednostki. Jeśli występuje niebezpieczeństwo, że nie utrzyma urządzenia, należy wzmocnić sufit. (sposób montażu został pokazany w instrukcji poniżej, proszę się do niego odnieść w przypadku konieczności wzmocnienia sufitu).

Wymagana przestrzeń do instalacji

Jednostka: mm

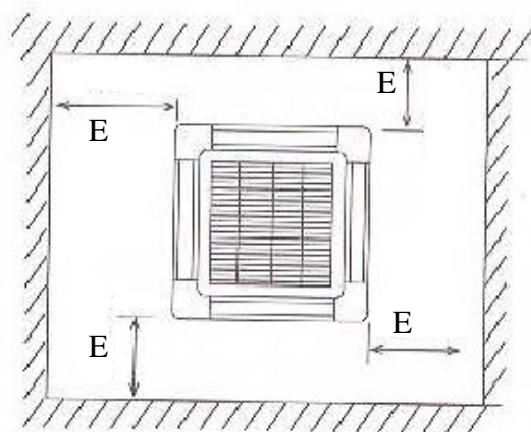
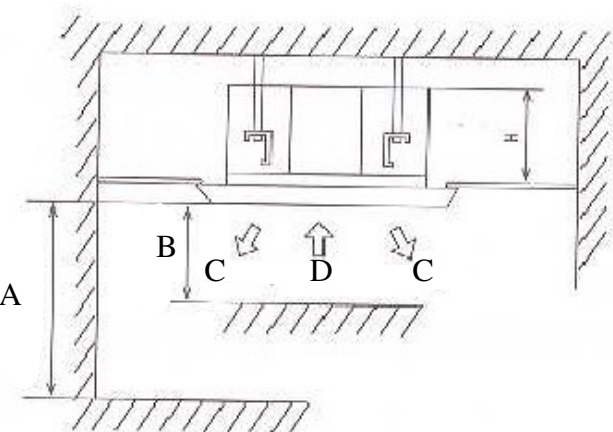

A – 2500 od podłóża lub więcej; B- 100 lub więcej; C- wylot powietrza; D- wlot powietrza; E- 1500 lub więcej

MODEL	H
2500W, 3500W, 5100W	240
7000W, 7500W, 8800W, 11000W	298



Stosunek wielkości otworu w suficie do rozmiarów jednostki i pozycjonowanie punktów mocowania.

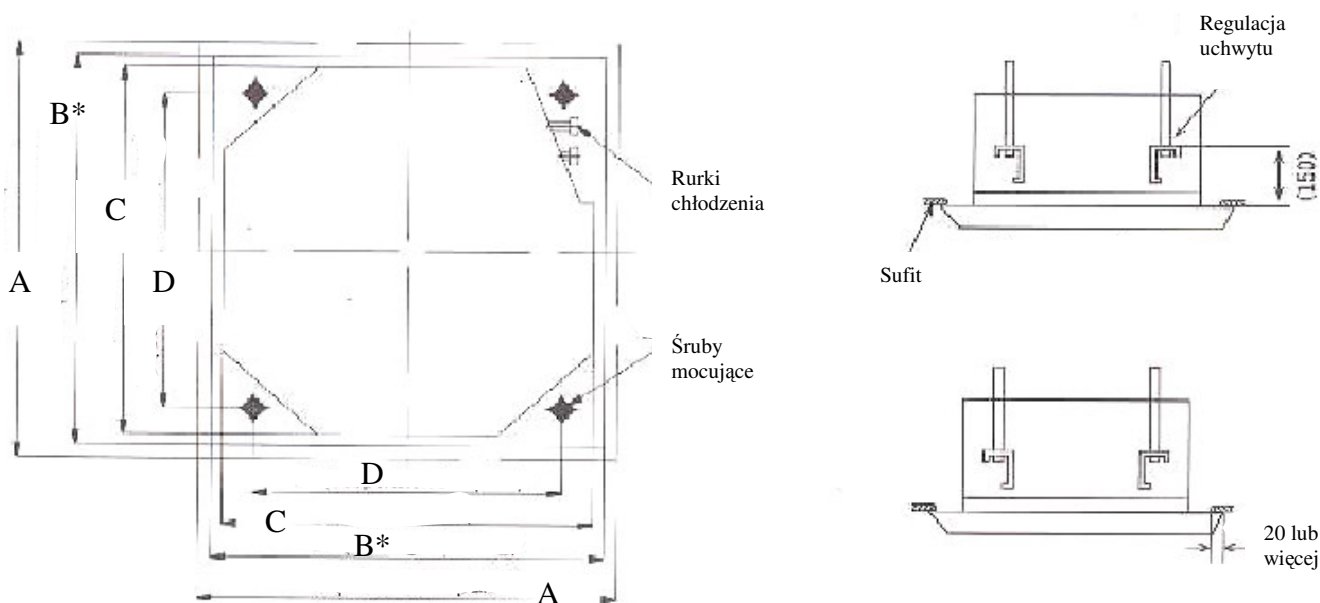

A-panel dekoracyjny; B- Otwór w suficie; C- Jednostka wewnętrzna; D- Śruby mocujące

UWAGA: Wymiary B* powinny wynosić do 910mm, jednakże panel powinien zachodzić na granice otworu ponad 20mm.

Jednostka: mm

model	Wymiary				
	A	B	C	D	E
2000W, 3500W, 5000W, 5100W	650	610	580	400	600
7000W, 7500W, 8800W, 11000W	950	890	840	680	780

Wykonywanie otworu w suficie

- Rozmiary otworu powinny odpowiadać podanym powyżej.
- Wykonać podłączenia rurek (odprowadzania skroplin, chłodzenia) oraz przewodów, aby po zakończeniu instalacji jednostki można było szybko połączyć jednostkę zewnętrzną z wewnętrzną.
- Po wykonaniu otworu w suficie może się okazać konieczne wzmocnienie belek sufitu, aby ten utrzymał urządzenie, nie stracił poziomu i nie były odczuwane wibracje. W tej kwestii należy się skontaktować z budowniczymi.

Zakładanie śrub mocujących (należy użyć śrub o rozmiarach W3/8 lub M10)

- Zamontować w otworach w suficie kotwiczki lub kołki lub inne części, które utrzymałyby ciężar jednostki.

Przed przystąpieniem do kolejnych kroków instalacji należy wykonać montaż

(Przykład instalacji)

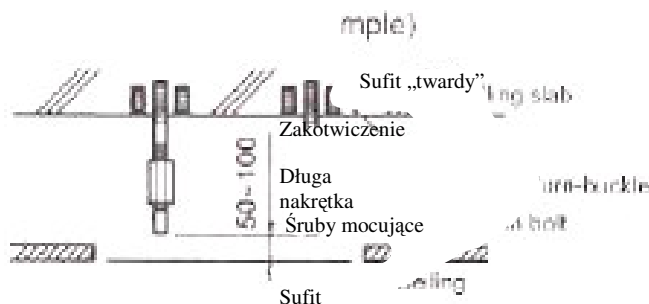

UWAGA: Wszystkie części powyżej są załączone

INSTALACJA PANELU FRONTOWEGO

Instalacja modelu 2500 W ~ 5100W

1. Zdjąć kratę poboru powietrza.

* Przesunąć jednocześnie 2 przyciski kraty do środka i ją podnieść (zobacz rys.10)

* Podnieść kratę pod kątem 45° i ją wyjąć (rys 11)

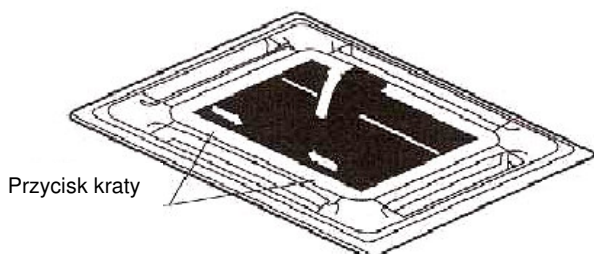

Rys.10

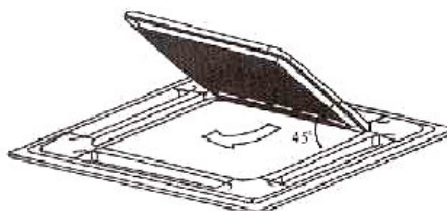

Rys. 11

2. Zdjąć pokrywy maskujące na 4 rogach.

Odkręcić śrubki, poluzować linkę pokrywy maskującej i zdjąć pokrywę. (zobacz rys.12)

Rys. 12

ure 12

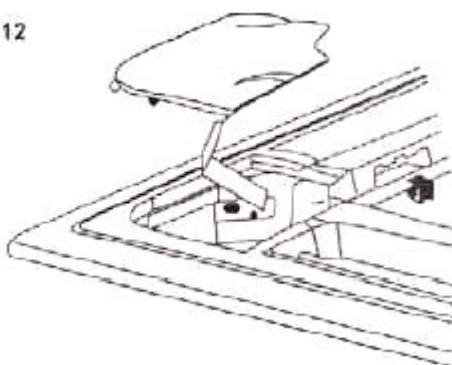

3. Montaż panelu frontowego

* Połączyć silnik na panelu frontowym z połączeniami murena części głównej. (zobacz rys.13)

* Podczas montażu, najpierw silnie przymocować haki instalacyjne, blisko silnika i naprzeciwko odpowiednich haków zbiornika na wodę (jak na rys. 13 (1)), a następnie powiesić pozostałe 2 haki panelu na odpowiadających im oczkach części głównej (jak na rys.13 (2)).

UWAGA: przewód silnika w pierścieniach panelu frontowego:

- Zaciśnąć przewody silnika na pierścieniach panelu frontowego;

UWAGA: nigdy nie przeprowadzać przewodów silnika przez gąbkę uszczelniającą;

- Ustawić odpowiednio poziom panelu za pomocą haków tak, aby panel znalazł się blisko sufitu (jak pokazano na rys. 13)
- Dostosować ułożenie panelu frontowego tak, aby środek panelu pokrywał się ze środkiem otworu w suficie. Należy się upewnić, że haki mocujące zostały wcześniej odpowiednio zamocowane.

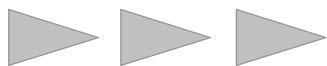



Rys. 13

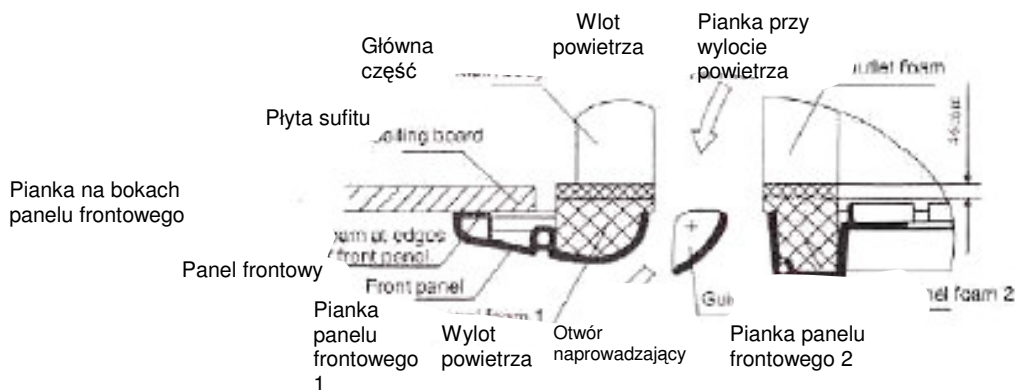

Rys. 14

- Należy odkręcić śruby poniżej haków panelu frontowego do momentu gdy grubość pianki przy wylocie powietrza a główną częścią i panelem frontowym zostanie zredukowana do 4 – 6 mm, a krawędzie panelu frontowego dotkną powierzchni sufitu (zobacz rys.14)
 - Nieprawidłowe przykręcenie śrub może prowadzić do nieprawidłowości (rys. 15).



Rys. 15



- Jeżeli pomiędzy płytą sufitu i przykręconym panelem frontowym występuje przerwa, wysokość mocowania jednostki wewnętrznej musi być odpowiednio ponownie dostosowana.
- Jeżeli niemożliwe jest dokonanie odpowiednich zmian poziomu jednostki z jednoczesnym ustawieniem rurek drenażowych, wysokość jednostki wewnętrznej może być zmieniona przez dostosowanie na 4 śrubach mocujących panel frontowy (zobacz rysunek po prawej stronie)

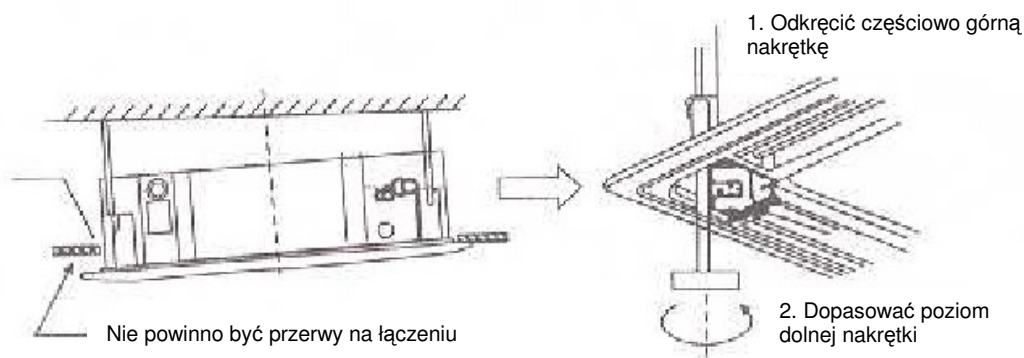

rys. 16

4. Na początku zawiesić kratę poboru powietrza na panelu frontowym i odpowiednio podłączyć skrzynkę sterowania i silnik na panelu frontowym z odpowiednimi podłączeniami w urządzeniu głównym.
5. Ponownie przymocować kratę poboru powietrza wg procedury odwrotnej do zdejmowania.
6. Ponownie przymocować pokrywy maskujące:
 - * Zaciśnąć linkę maskującą na sworzniu pokrywy za pomocą śrub (zobacz rysunek po lewej)
 - * Delikatnie przycisnąć pokrywę maskującą do panelu frontowego (zobacz rys. 17)

Po zamontowaniu pokrywy przeciągnąć zwisające linki przez odpowiadające im otwory w panelu frontowym

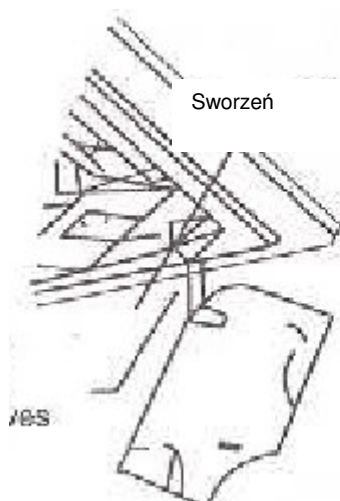

URUCHOMIENIE PRÓBNE

1) Sprawdzenie przed uruchomieniem testowym

Po podłączeniu jednostki wewnętrznej i zewnętrznej oraz wykonaniu połączeń przewodów, należy ponownie sprawdzić czy nie występują wycieki czynnika chłodzącego lub czy końcówki przewodów zasilania nie są obluźwane albo niewłaściwie podłączone.

Gdy przewody są podłączone nieprawidłowo, kompresor nie uruchomi się.

2) Uruchomienie testowe

* Podłączyć źródło zasilania do jednostki.

* Nacisnąć przycisk pracy w trybie awaryjnym(chłodzenia lub grzania) a klimatyzator zostanie uruchomiony, zaświeci się również wskaźnik pracy urządzenia. Należy sprawdzić czy urządzenie działa stabilnie. Ponowne naciśnięcie przycisku pracy klimatyzatora w trybie awaryjnym powoduje wyłączenie urządzenia.

* Nacisnąć przycisk ON/OFF na pilocie zdalnego sterowania, aby sprawdzić, czy jednostka wewnętrzna wydaje dźwięk odbioru sygnału. Jeżeli tak, to znaczy, że pilot działa poprawnie. Tryb pracy w trybie awaryjnym zostanie automatycznie wyłączony. Następnie należy ustawić żadaną funkcję przy pomocy przycisków pilota. Należy sprawdzić, czy poszczególne funkcje zmieniają się po naciśnięciu określonych przycisków.

* Nacisnąć przycisk "MODE", wybrać tryb wentylacji i sprawdzić czy z klimatyzatora wydmuchiwane jest powietrze.

* Nacisnąć przycisk "MODE", wybrać tryb chłodzenia i sprawdzić czy z klimatyzatora wydmuchiwane jest zimne powietrze.

* Nacisnąć przycisk "MODE", wybrać tryb grzania i sprawdzić czy z klimatyzatora wydmuchiwane jest ciepłe powietrze (modele tylko chłodzące nie posiadają tej funkcji).

* Nacisnąć przycisk „FAN SPEED”, wybrać tryb mocnego nadmuchu i sprawdzić czy wydmuchiwane jest z dużą prędkością powietrze z klimatyzatora.

* Nacisnąć przycisk „SWING” i sprawdzić czy żaluzje kierunkowego wydmuchu powietrza poruszają się.

* Ponownie nacisnąć przycisk „ON/OFF”, aby zatrzymać test klimatyzatora.

3) Sprawdzanie urządzeń odprowadzających skropliny

* Po zakończeniu montażu klimatyzatora urządzenia odprowadzające skropliny muszą zostać sprawdzone.

* Podczas testowania, woda powinna być właściwie odprowadzana, należy się również upewnić czy nie ma przecieków w miejscach łączenia.

Po dokonaniu sprawdzenia, należy poinformować użytkownika końcowego o zasadach używania klimatyzatora

