

Prosimy o uważne zapoznanie się z treścią instrukcji obsługi
i pozostawienie jej w miejscu umożliwiającym skorzystanie z niej w razie potrzeby.

KLIMATYZATOR OKIENNY

INSTRUKCJA OBSŁUGI

Karta Gwarancyjna

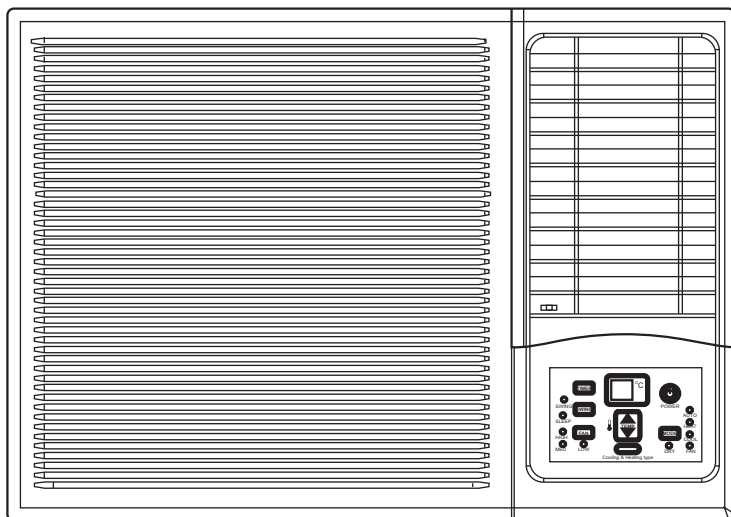

Klimatyzator powinien być zamontowany przez
doświadczonego instalatora zgodnie
z obowiązującym prawem i normami elektrycznymi.

SPIS TREŚCI

1. ŚRODKI OSTROŻNOŚCI.....	2
2. NAZWY I FUNKCJE ELEMENTÓW KLIMATYZATORA.....	5
3. OBSŁUGA KLIMATYZATORA	6
4. INSTRUKCJA MONTAŻU.....	12
5. ROZWIĄZYWANIE PROBLEMÓW	15
6. SPECYFIKACJA	16

Przeczytaj Instrukcję.

W poniższej instrukcji znajduje się wiele przydatnych informacji dotyczących korzystania z klimatyzatora. Stosowanie się do nich pozwoli zaoszczędzić czas i pieniądze. Znajdują się w niej odpowiedzi na wiele pytań i problemów z użytkowaniem. Zanim skontaktujesz się z serwisem sprawdź czy przypadek ten nie został opisany w rozdziale „Rozwiązywanie problemów” na stronie 15.



UWAGA

- W celu naprawy klimatyzatora skontaktuj się z autoryzowanym instalatorem.
- Montaż klimatyzatora powinien być wykonany przez uprawnionego instalatora.
- Klimatyzator nie powinien być obsługiwany przez dzieci lub osoby niedołążne bez właściwego nadzoru.
- Należy zwrócić szczególną uwagę by klimatyzator nie służył do zabawy przez dzieci.
- W przypadku konieczności wymiany wtyczki zasilającej powinno to być wykonane przez osobę do tego uprawnioną.
- Instalacja klimatyzatora powinna być wykonana zgodnie z obowiązującymi przepisami i normami przez uprawnionego instalatora.



Względy bezpieczeństwa

W trosce o bezpieczeństwo użytkowników i ryzyko awarii, poniższe instrukcje muszą być przestrzegane.

Nieprawidłowa obsługa i ignorowanie ostrzeżeń może spowodować wypadek lub awarię. Stopień zagrożenia został opisany odpowiednimi symbolami.

 OSTRZEŻENIE	Ten symbol oznacza ryzyko śmierci lub poważne niebezpieczeństwo
 UWAGA	Ten symbol oznacza ryzyko wypadku lub uszkodzenia urządzenia

■ W instrukcji zostały użyte symbole o następującym znaczeniu

	Nigdy tego nie robić.
	Robić tak zawsze.

OSTRZEŻENIE

ⓘ Starannie umieścić wtyczkę w gniazdku.

- W przeciwnym wypadku, może dojść do porażenia prądem lub pożaru

ⓘ Nie przerywać pracy urządzenia poprzez wyjęcie wtyczki z gniazdka.

- Takie postępowanie może doprowadzić do porażenia prądem lub vzniecić pożar

ⓘ Nie niszczyć i nie rozbierać na części wtyczki zasilającej.

- Może to spowodować porażenie prądem lub pożar.
- W przypadku gdy wtyczka jest uszkodzona należy ją wymienić na nową lub zamienić wtyczką o takich samych parametrach.

ⓘ Nie modyfikować kabla zasilającego, nie zasilać z niego innych urządzeń.

- Może to spowodować porażenie prądem lub pożar.

ⓘ Nie obsługiwać urządzenia mokrymi lub wilgotnymi rękoma.

- Może to spowodować porażenie.

ⓘ Nie kierować nadmuchu bezpośrednio na ciało.

- Może to spowodować utratę zdrowia.

ⓘ Zawsze upewnij się, że urządzenie jest uziemione

- Nieprawidłowe uziemienie może doprowadzić do porażenia.

ⓘ Nie polewać wodą części elektrycznych i urządzenia

- Może to spowodować awarię lub porażenie elektryczne.

ⓘ Zawsze używaj odpowiedniego bezpiecznika.

- Nieprawidłowy bezpiecznik może spowodować pożar lub porażenie

ⓘ Wyłącz urządzenie gdy pojawią się nietypowe dźwięki, odór lub dym.

- Może to doprowadzić do pożaru lub porażenia elektrycznego.

ⓘ Nie używać uszkodzonego gniazdka elektrycznego.

- Może to doprowadzić do pożaru lub porażenia elektrycznego.

ⓘ Nie otwierać urządzenia podczas pracy.

- Może to doprowadzić do porażenia elektrycznego.

ⓘ Trzymać urządzenie z dala od płomieni.

- Może to spowodować pożar.

ⓘ Nie umieszczać kabla zasilającego w pobliżu źródła ciepła.

- Może to doprowadzić do porażenia prądem lub pożaru.

ⓘ Nie umieszczać kabla zasilającego w pobliżu źródła gazu, benzyny, benzenu, rozpuszczalników, itp.

- Może to spowodować wybuch lub pożar.

ⓘ Dobrze zwentylować pomieszczenie przed użyciem klimatyzatora w przypadku wycieku gazu z innego urządzenia.

- Może to doprowadzić do wybuchu.

ⓘ Nie rozkręcać i nie modyfikować urządzenia.

- Może to doprowadzić do awarii lub porażenia prądem.



UWAGA

⊘ Nie dotykać metalowych elementów w urządzeniu gdy jest wyjęty filtr.

- Może to doprowadzić do wypadku.

⊘ W czasie czyszczenia klimatyzatora wyłącz go ze źródła zasilania

- Nie czyścić urządzenia gdy jest włączone, może to doprowadzić do porażenia prądem, pożaru lub wypadku.

⊘ Wyłączyć urządzenie i zamykać okna w trakcie burzy lub huraganu.

- Używanie podczas burzy może spowodować uszkodzenie urządzenia, zalanie wodą, itp.

⊘ Nie kłaść przedmiotów w pobliżu wlotu i wylotu powietrza z klimatyzatora.

- może to prowadzić do nieprawidłowego działania lub wypadku.

⊘ Nie używać mocnych detergentów do mycia klimatyzatora.

- Obudowa może ulec zniszczeniu. Należy używać lekko wilgotnej miękkiej ściereczki.

⊘ Zachować ostrożność przy wyjmowaniu klimatyzatora z pudełka i instalowaniu. Mogą wystawać ostre części.

⊘ Nie czyścić urządzenia wodą.

- Woda może dostać się do wnętrza, zniszczyć izolację lub doprowadzić do porażenia prądem.

⊘ Nie wystawiać zwierząt ani roślin na bezpośredni nawiew zimnego powietrza.

- Może to stanowić zagrożenie dla zwierząt i roślin.

⊘ Wyjmując wtyczkę z gniazdka pociągając ją za korpus.

- W przeciwnym wypadku może dojść do porażenia prądem lub uszkodzenia wtyczki.

⊘ Upewnić się, czy konstrukcja wspierająca klimatyzator nie jest uszkodzona lub zniszczona.

- Jeśli konstrukcja jest osłabiona może dojść do wypadku.

⊘ Nie umieszczać ciężkich przedmiotów na kablu zasilającym, nie zginać go.

- Istnieje niebezpieczeństwo pożaru lub porażenia prądem.

⊘ Wentylować pomieszczenie jeśli klimatyzator jest używany razem z piecem, itp.

- Niedobór tlenu może być zagrożeniem dla zdrowia.

⊘ Nie używać klimatyzatora do innych celów.

- Nie używać klimatyzatorów do rozwiązań precyzyjnych, chłodzenia żywności, zwierząt, obiektów artystycznych, muzealnych, itp.

⊘ Wyłączyć klimatyzator ze źródła zasilania jeśli nie będzie długo używany.

- Może dojść do uszkodzenia urządzenia lub pożaru.

⊘ Zawsze umieszczać filtr delikatnie. Czyścić filtr powietrza co dwa tygodnie.

- Używanie klimatyzatora bez filtra może doprowadzić do uszkodzenia urządzenia.

⊘ Nie pić wody wypływającej z klimatyzatora.

- Może być biologicznie zanieczyszczona i doprowadzić do utraty zdrowia.

⊘ Jeśli woda dostanie się do klimatyzatora należy wyłączyć urządzenie ze źródła zasilania i skontaktować się z instalatorem.

Środki Ostrożności

Przed pierwszym użyciem

Przygotowania

1. Skontaktować się ze specjalistą w celu zamontowania klimatyzatora.
2. Włączyć dokładnie wtyczkę zasilania.
3. Nie używać zniszczonego lub niewłaściwego kabla zasilającego.
4. Nie używać tego samego gniazda zasilającego dla innych urządzeń.
5. Nie używać przedłużaczy.
6. Nie przerywać pracy urządzenia przez bezpośrednie wyjęcie wtyczki z gniazdka.

Używanie

1. Nie należy przebywać przez dłuższy czas w strumieniu zimnego powietrza ponieważ może to stanowić zagrożenie dla zdrowia. Nie należy również kierować zimnego powietrza na zwierzęta lub rośliny.
2. Gdy w pomieszczeniu oprócz klimatyzatora pracują urządzenia z palnikami należy często wietrzyć pomieszczenie aby nie dopuścić do niedoboru tlenu.
3. Nie należy używać klimatyzatora do innych celów jak na przykład: chłodzenia precyzyjnych urządzeń, żywności, roślin i innych. Może to bowiem doprowadzić do nieprzewidzianych strat.

Czyszczenie i konserwacja

1. Po wyjęciu filtra powietrza nie należy dotykać żadnych metalowych elementów wewnątrz urządzenia. Może bowiem nastąpić zranienie o wystające ostre elementy.
2. Nie należy myć wnętrza klimatyzatora wodą. Może to uszkodzić izolację oraz doprowadzić do porażenia prądem.
3. Podczas czyszczenia klimatyzatora, należy odłączyć zasilanie.

Serwis

Naprawy i przeglądy serwisowe powinny być przeprowadzane przez doświadczonego instalatora.

Temperaturowy zakres pracy

Tryb chłodzenia	Temp. zewn.:	18-43°C (strefa T ₁)	21-52°C (strefa T ₃)
	Temp. wewn.:	18-32°C (strefa T ₁)	18-32°C (strefa T ₃)
Tryb ogrzewania	Temp. zewn.:	-5-24°C(strefa T ₁)	-7-24°C(strefa T ₃)
	Temp. wewn.:	0 -27°C (strefa T ₁)	0-30°C(strefa T ₃)

OPIS CZĘŚCI KLIMATYZATORA

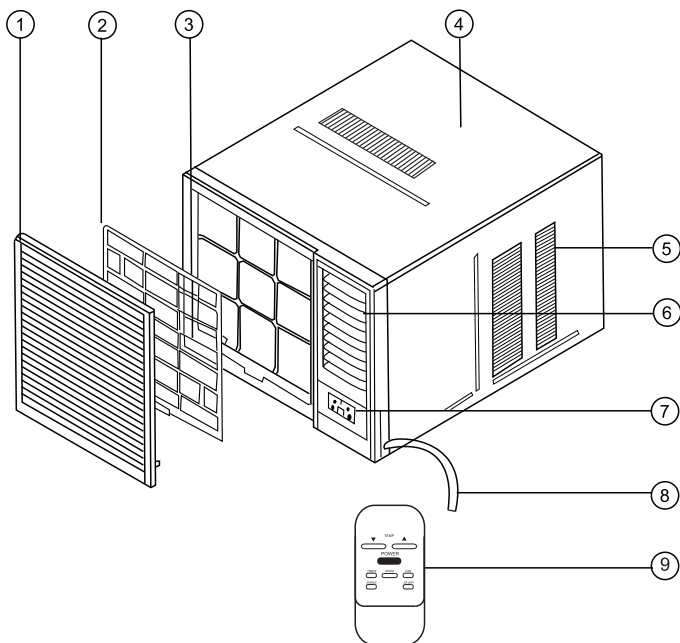

1. Panel przedni
2. Filtr powietrza
3. Ramka
4. Obudowa
5. Wlot powietrza zewnętrznego
6. Wylot chłodnego powietrza
7. Panel sterujący
8. Kabel zasilający
9. Pilot zdalnego sterowania

1. Kabel zasilający składa się z trzech żył oznaczonych kolorami zgodnie z rysunkiem Nr 1.
2. Dla bezpieczeństwa urządzenie jest uziemione poprzez wtyczkę zasilającą (Rys Nr 2)
W razie konieczności wymiany wtyczki lub kabla zasilającego należy się skontaktować z uprawnioną osobą.
3. Należy się upewnić że urządzenie jest właściwie uziemione.
Gniazdko powinno mieć właściwe uziemienie.
4. Urządzenie powinno pracować na oddzielnym obwodzie elektrycznym i posiadać indywidualne zabezpieczenie.

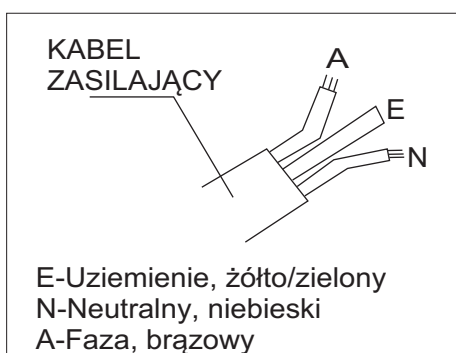

Rys.1

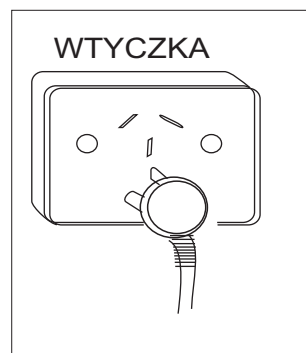

Rys.2

OBSŁUGA KLIMATYZATORA

Sterowanie

Panel sterujący może mieć wygląd zgodny z prezentowanymi poniżej.

Modele chłodząco-grzejące

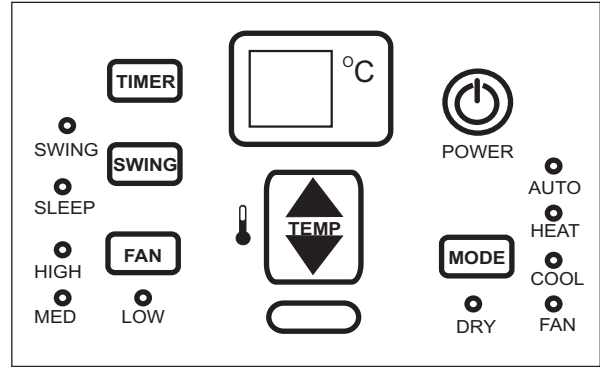
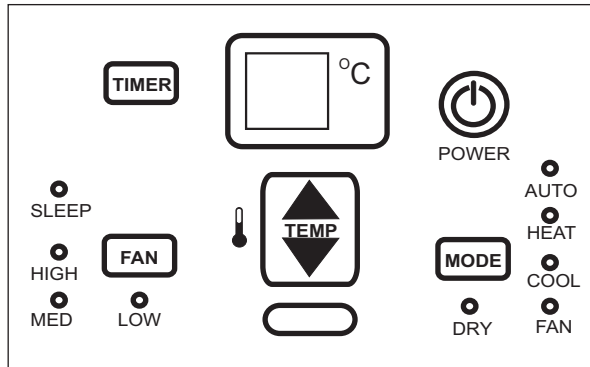

Modele tylko chłodzące

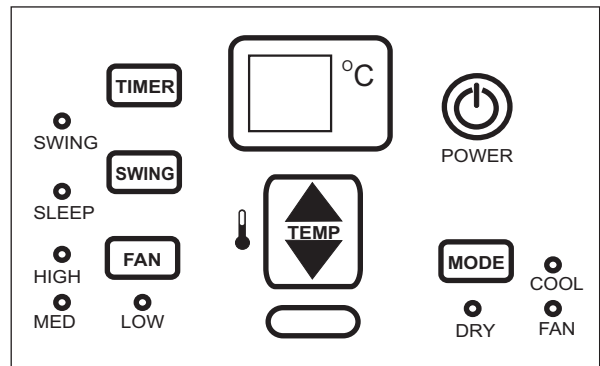
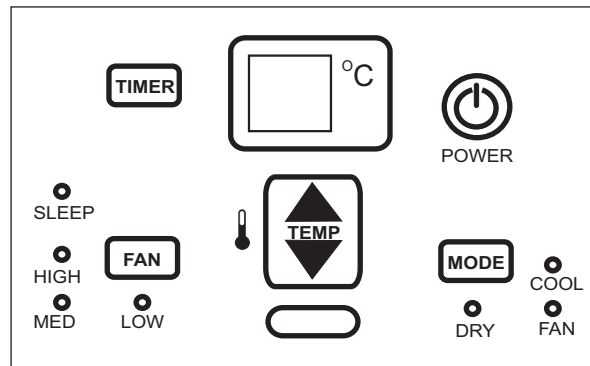

(≤9,000 BTU/h Modele)

(>9,000 BTU/h Modele)

Uwaga: MED FAN dostępne tylko w niektórych modelach

Sterowanie wentylacją

Mechanizm kontroli wentylacji znajduje się pod panelem sterującym.

Sterowanie jest różne dla poszczególnych modeli (zobacz poniższe rysunki).

Dla maksymalnego efektu chłodzenia zamknij wentylację.

Otworzyć wentylację jeśli potrzeba wprowadzić do pomieszczenia świeże powietrze

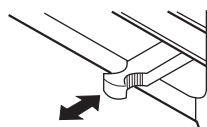

CLOSE — VENT — OPEN

ZAMKNIĘTE OTWARTE

Aby otworzyć wentylację wycisnąć trzpień, aby zamknąć, wcisnąć.

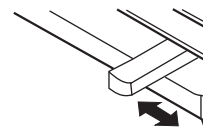

CLOSE ← OPEN

ZAMKNIĘTE OTWARTE

Aby otworzyć wentylację przesunąć trzpień w prawo, aby zamknąć przesunąć w lewo

OBSŁUGA KLIMATYZATORA

POWER / ZASILANIE:

Naciśnięcie przycisku POWER powoduje włączenie/wyłączenie klimatyzatora.
(Funkcja TIMER kontroluje automatyczny moment włączenia/wyłączenia urządzenia)

MODE / TRYB PRACY:

Naciśnięcie przycisku "MODE" powoduje zmianę trybu pracy.
Dla modeli chłodząco-grzejących zmiana następuje w sekwencji AUTO, GRZANIE, CHŁODZENIE, WENTYLATOR, OSUSZANIE. Dla modeli tylko chłodzących zmiana następuje, w sekwencji CHŁODZENIE, WENTYLATOR, OSUSZANIE. Zielona dioda informuje, który z trybów pracy jest aktualnie wybrany. Podczas pracy klimatyzatora w trybie OSUSZANIE lub AUTO nie można zmienić prędkości wentylatora. W trybie OSUSZANIE wentylator pracuje z niską prędkością, natomiast w trybie AUTO pracuje z średnią prędkością.

▲ NASTAWIANIE WYŻSZEJ TEMPERATURY

Naciśnięcie przycisku ▲ zwiększa nastawioną temperaturę powietrza.
Każdorazowe naciśnięcie tego przycisku powoduje zwiększenie nastawianej temperatury o 1°C. Maksymalna nastawa to 31°C.

▼ NASTAWIANIE NIŻSZEJ TEMPERATURY

Naciśnięcie przycisku ▼ zmniejsza nastawioną temperaturę powietrza.
Każdorazowe naciśnięcie tego przycisku powoduje zmniejszenie nastawianej temperatury o 1°C. Minimalna nastawa to 16°C.

FAN / WENTYLATOR:

Naciśnięcie tego przycisku powoduje zmianę prędkości wentylatora.
Każdorazowe naciśnięcie powoduje zmianę w sekwencji LOW / NISKI, MED. / ŚREDNI (tylko w niektórych modelach) i HIGH / WYSOKI.
Zielona dioda informuje o wybranym trybie pracy.

SWING / WACHLOWANIE:

Naciśnięcie przycisku SWING (tylko w modelach >9000Btu/h) włącza funkcję automatycznego wachlowania. Świecąca zielona dioda informuje że funkcja jest aktywna. Pionowe żaluzje poruszają się w lewo i prawo automatycznie powodując że powietrze jest rozprowadzane równomiernie po całym pomieszczeniu.
Aby zatrzymać wachlowanie należy ponownie nacisnąć przycisk SWING.
Zielona dioda zgaśnie, informując że funkcja ta jest nieaktywna.
Naciśnięcie przycisku SWING i przytrzymanie go przez 2 sekundy aktywuje funkcję SLEEP. Podczas pracy klimatyzatora w funkcji SLEEP hałas jest redukowany do minimum.
Gdy aktywna jest funkcja SLEEP zielona dioda świeci się na panelu.

TIMER:

Naciśnięcie przycisku TIMER aktywuje funkcję automatycznego włączenia/wyłączenia.
Automatyczne włączenie/wyłączenie może być nastawione w zakresie 0~12 godzin.
Każdorazowe naciśnięcie przycisku TIMER powoduje zmianę nastawy o 1 godzinę.

DRY / OSUSZANIE:

W trybie DRY klimatyzator pracuje jako osuszacz powietrza. Klimatyzator pracując w tym trybie lekko ochładza powietrze w zamkniętym pomieszczeniu.

COOLING / CHŁODZENIE:

Temperatura może być nastawiona w zakresie od 16°C do 31°C . Chłodzenie rozpoczyna się automatycznie gdy temperatura powietrza spadnie o 1°C poniżej nastawionej. Wentylator pracuje cały czas.

HEAT / OGRZEWANIE:

Temperatura może być nastawiona w zakresie od 16°C do 31°C . Domyślna nastawiona temperatura w trybie ogrzewania to 24°C.

Uwagi:

1. Podczas zmiany nastawionej temperatury wentylator pracuje na niskim poziomie przez 3 minuty dla zabezpieczenia sprężarki przed rozpoczęciem procesu ogrzewania.
2. Po zatrzymaniu funkcji grzania wentylator może pracować jeszcze przez 30 sekund.
3. Jeśli temperatura skraplacza jest niższa niż 35°C, wentylator będzie pracował na niskim biegu. Jeśli temperatura skraplacza jest wyższa niż 38°C, wentylator pracuje z nastawioną prędkością.
4. Jeśli sprężarka przestanie pracować w wyniku błędu, automatycznie zostanie zatrzymany wentylator.

AUTO:

W trybie AUTO wentylator pracuje na średnim biegu. Klimatyzator automatycznie wybiera tryb pracy pomiędzy WENTYLATOR, CHŁODZENIE lub GRZANIE w zależności od różnicy temperatury pomiędzy nastawioną a pomieszczeniową. Jeśli temperatura w pomieszczeniu jest wyższa o 2°C od nastawionej klimatyzator włączy tryb CHŁODZENIA. Gdy temperatura jest nie wyższa o 2°C i nie niższa niż 1°C od nastawionej wtedy klimatyzator wybiera tryb WENTYLATORA. Gdy temperatura jest o 2°C niższa od nastawionej wtedy klimatyzator wybiera tryb GRZANIA.

Uwaga: Jeśli jest aktywna funkcja SLEEP w trybie AUTO wówczas wentylator automatycznie zmienia prędkość na NISKĄ.

SLEEP / UŚPIENIE:

Naciśnięcie i przytrzymanie przycisku SWING przez 2 sekundy aktywuje funkcję SLEEP (tylko modele >9000Btu/h) . Naciśnięcie i przytrzymanie ponownie przycisku SLEEP przez 2 sekundy na panelu lub pilocie wyłącza funkcję SLEEP. W modelach bez funkcji SWING (≤9000Btu/h) należy użyć pilota aby włączyć funkcję SLEEP. W trybie chłodzenia temperatura nastawiona rośnie o 1°C jeśli aktywna jest funkcja SLEEP. Po dwóch godzinach nastawa zatrzymuje się i klimatyzator pracuje z tą nastawioną temperaturą, wentylator zmienia prędkość na NISKĄ. W trybie OGRZEWANIA nastawiona temperatura spada automatycznie o 1°C co godzinę. Po dwóch godzinach nastawiona temperatura zatrzymuje się i klimatyzator pracuje z tą nastawą a wentylator zmienia prędkość na NISKĄ. Tryb pracy SLEEP pozwala spać w komfortowych warunkach.

Uwaga: Gdy funkcja SLEEP zostanie aktywowana w trybie AUTO wówczas nastawiona temperatura nie zmienia się.

DALSZE INSTRUKCJE

Wyświetlanie błędów:

- E_r wskazuje nieprawidłowe działanie czujnika temperatury pomieszczeniowej.
- E_n wskazuje nieprawidłowe działanie czujnika temperatury parownika.
- E_o wskazuje nieprawidłowe działanie czujnika temperatury skraplacza.

Uwaga: Gdy wystąpi jeden z powyższych błędów należy wyłączyć urządzenie i sprawdzić czy nie jest zablokowany wlot lub wylot powietrza. Jeśli usterka nadal występuje należy odłączyć zasilanie i skontaktować się z instalatorem.

- E_d zabezpieczenie przeciwzamrożeniowe (wyłączyć urządzenie na pewien czas i ponownie włączyć).
- E_i wskazuje konieczność wyczyszczenia filtra po 720 godzinach pracy. Należy wyłączyć urządzenie, odłączyć zasilanie i wyczyścić filtr powietrza. Następnie należy ponownie włączyć urządzenie. (tylko w niektórych modelach)

UWAGA:

EI = WYCZYŚCIĆ FILTR(w niektórych modelach):

Informacja „EI” automatycznie wyświetlana gdy powinno się wyczyścić filtr powietrza. Program „EI” jest automatyczny po upływie czasu pracy klimatyzatora po którym należy wyczyścić filtr. Jest bardzo ważne aby regularnie czyścić filtr, poprawia to efekt chłodzenia i wpływa na ekonomię pracy klimatyzatora. Filtr musi być wyczyszczony po wyświetleniu informacji „EI” na panelu. Należy odłączyć klimatyzator od zasilania, wyczyścić filtr i ponownie włączyć. Informacja „EI” zostanie automatycznie skasowana przez wewnętrzny program.

Funkcje pilota zdalnego sterowania:

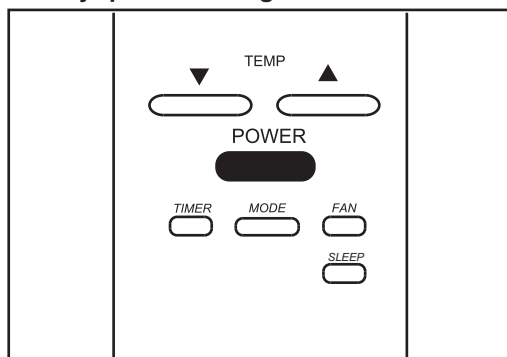

(modele ≤ 9000Btu/h)

PILOT ZDALNEGO STEROWANIA

Pilot zdalnego sterowania pozwala na obsługę klimatyzatora z odległości. Jest udogodnieniem wygodnym w użyciu.

▲▼ TEMP / TEMPERATURA:

Zwiększa / zmniejsza nastawioną temperaturę

POWER / ZASILANIE:

Włącza i wyłącza klimatyzator.

MODE / TRYB PRACY:

Włącza tryb AUTO, OGRZEWANIE (jeśli jest dostępne) CHŁODZENIE, WENTYLATOR i OSUSZANIE.

TIMER:

Aktywuje funkcję automatycznego włączenia lub wyłączenia klimatyzatora od 0 do 12 godzin (co 1 godzinę).

SLEEP:

Włącza funkcję SLEEP.

SWING / WACHLOWANIE:

Włącza funkcję automatycznego wachlowania.

FAN / WENTYLATOR:

Zmienia prędkość wentylatora WYSOKI, ŚREDNI, NISKI.

Baterie:

Pilot działa na dwie baterie typu AAA 1.5 Volt

UWAGA: Baterie powinny być wymienione gdy:

- a) Nie ma sygnału dźwiękowego podczas wysyłania komend z pilota.
- b) Klimatyzator nie przyjmuje sygnałów z pilota zdalnego sterowania.

Wymiana baterii:

- 1) Otworzyć pokrywę baterii (Znajduje się z tyłu pilota zdalnego sterowania).
- 2) Włożyć dwie baterie AAA (do przegrody we właściwym kierunku)
- 3) Zamknąć pokrywę baterii.
- 4) Jeśli pilot nie będzie używany przez dłuższy czas należy wyjąć z niego baterie.

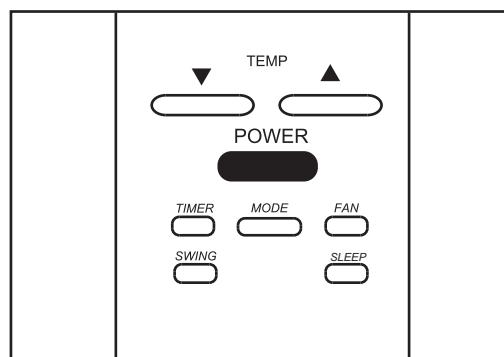

(modele > 9000Btu/h)

Instrukcja obsługi pilota zdalnego sterowania:

Pilot zdalnego sterowania działa na odległość 7 metrów (23ft) od odbiornika, który jest umieszczony w klimatyzatorze. Każda przeszkoda na drodze pomiędzy odbiornikiem a pilotem może stwarzać problem z odbiorem sygnału.

Każdorazowe naciśnięcie przycisku na pilocie potwierdzone jest sygnałem dźwiękowym w klimatyzatorze. Gdy sygnał jest odebrany, odpowiednia kontrolka zapala się na panelu sterowania, wskazując wybraną funkcję.

(UWAGA: po odebraniu sygnału z pilota zdalnego sterowania każdorazowo zostaje wyświetlona przez 10 sekund aktualna temperatura w pomieszczeniu).

POWER:

Służy do włączania / wyłączania klimatyzatora. Aby włączyć lub wyłączyć należy skierować pilota w kierunku klimatyzatora i nacisnąć ten przycisk.

MODE / TRYB PRACY:

Naciśnięcie przycisku MODE powoduje zmianę trybu pracy w sekwencji AUTO, HEATING, COOLING, FAN i DRY (w modelach chłodząco-grzejących) lub COOLING, FAN i DRY (w modelach tylko chłodzących).

NASTAWIANIE TEMPERATURY:

Naciskanie przycisków TEMP (górze/dół) zmienia (zwiększa/zmniejsza) zadaną temperaturę. Nastawiona temperatura zostaje przez chwilę wyświetlona na panelu sterowania.

Temperatura może być nastawiona w przedziale od 16°C -do 31°C.

FAN / WENTYLATOR:

Naciśnięcie przycisku FAN zmienia nastawioną prędkość wentylatora (HIGH, MED lub LOW).

SWING / WACHLOWANIE:

Naciśnięcie przycisku SWING aktywuje funkcję wachlowania żaluzjami (pionowe żaluzje poruszają się automatycznie w lewo i prawo. Ponowne naciśnięcie tego przycisku wyłącza tę funkcję.

TIMER:

Naciśnięcie przycisku TIMER aktywuje funkcję automatycznego włączenia/wyłączenia.

Automatyczne włączenie/wyłączenie może być nastawione w zakresie 0~12 godzin.

Każdorazowe naciśnięcie przycisku TIMER powoduje zmianę nastawy o 1 godzinę.

SLEEP:

W trybie chłodzenia temperatura nastawiona rośnie o 1°C jeśli aktywna jest funkcja SLEEP. Po dwóch godzinach nastawa zatrzymuje się i klimatyzator pracuje z tą temperaturą, wentylator zmienia prędkość na niską.

W trybie OGRZEWANIA nastawiona temperatura spada automatycznie o 1°C co godzinę. Po dwóch godzinach nastawiona temperatura zatrzymuje się i klimatyzator pracuje z tą nastawą a wentylator zmienia prędkość na niską.



UWAGA



NIGDY nie używać klimatyzatora bez filtra powietrza ponieważ kurz i brud może doprowadzić do awarii urządzenia.

Ustawienie żaluzji poziomych (ręczne)

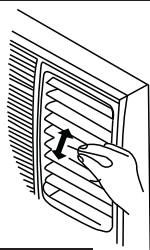

Aby nastawić kierunek wydmuchu przez żaluzje poziome, należy chwycić jedną z nich i zmienić położenie w dół lub górę. Powietrze będzie wydychane bardziej ku górze lub ku dołowi. Nastawienie żaluzji ku górze podczas chłodzenia zapobiega spływaniu skroplonej wody po obudowie.

Filtr powietrza

Filtr powietrza znajduje się za kratką wlotową powietrza. Filtr powinien być sprawdzany i czyszczony co 2 tygodnie. Niektóre modele wyświetlają komunikat E1 który informuje o konieczności wyczyszczenia filtra powietrza. Należy wówczas odłączyć klimatyzator od zasilania, wyczyścić filtr i ponownie włączyć urządzenie.

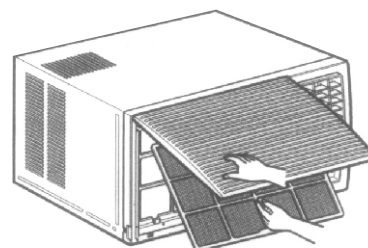

Jak wyjąć filtr powietrza.

1. Kratka wlotu powietrza może być otwierana z dołu i z góry aby wygodniej było prowadzić wymianę filtra po instalacji.
2. Otworzyć kratkę pociągając za wystającą część na dole lub na górze kratki (w zależności od instalacji)
3. Powoli wyjąć filtr zgodnie z kierunkiem otwarcia kratki wlotu powietrza.
4. Wyczyścić filtr ciepłą wodą z mydłem. Woda powinna mieć temperaturę poniżej 40°C.
5. Spłukać i strząsnąć resztkę wody z filtra.
Wysuszyć filtr przed ponownym montażem.
Nie powinno się suszyć filtru bezpośrednio na słońcu.

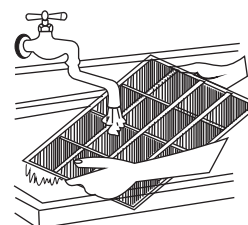

Odprowadzenie skroplin

W zależności od modelu klimatyzatora są dwa sposoby odprowadzenia skroplin:

Modele tylko chłodzące

Tylne odprowadzenie skroplin:

1. Założyć uszczelkę na złącze odpływowe (dostarczone razem z klimatyzatorem).
2. Wyjąć zaślepkę gumową z tyłu urządzenia.
3. Włożyć złącze i przekręcić o 90°
4. Podłączyć złącze do rurki lub węża odprowadzającego skropliny (poza dostawą)

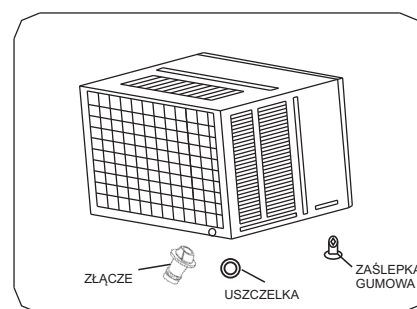

Modele chłodząco-grzejące:

Dolne odprowadzenie skroplin:

1. Wyjąć tackę ociekową i śrubki (dostarczone razem z klimatyzatorem).
2. Zamontować tackę ociekową u dołu obudowy i przykręcić śrubkami
3. Podłączyć rurkę lub wąż do odpływu skroplin z boku tacy ociekowej i wyprowadzić skropliny do miejsca gdzie mogą swobodnie odpływać. (wąż nie jest dostarczany razem z klimatyzatorem)

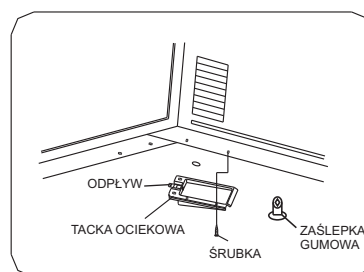

INSTRUKCJA INSTALACJI

Wybór miejsca instalacji

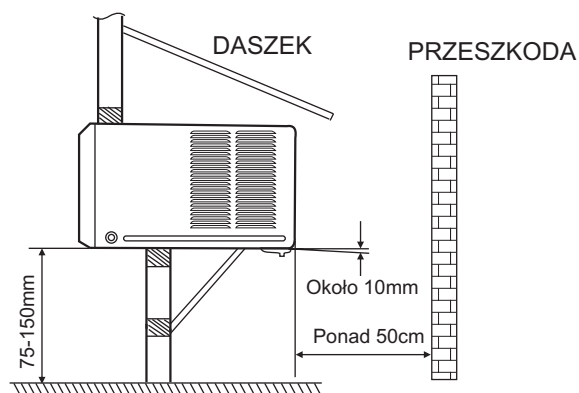
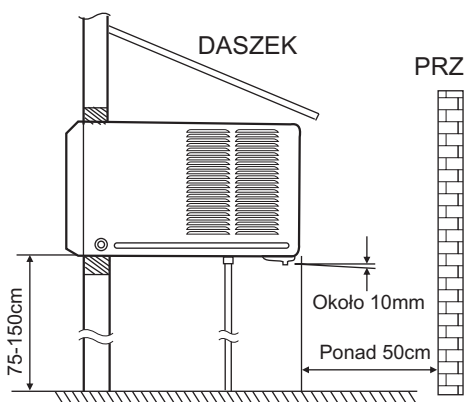

1. Dla uniknięcia wibracji i hałasu należy się upewnić, że urządzenie jest zamontowane solidnie.
2. W miarę możliwości, klimatyzator należy zamontować w miejscu zacienionym. W przypadku dużego nasłonecznienia należy wykonać zadaszenie.
3. Nie powinno być przeszkody w odległości 50cm od tyłu klimatyzatora. Przysłonięcie tyłu urządzenia może powodować wadliwą pracę i spadek wydajności chłodzenia i ogrzewania.
4. Należy zainstalować urządzenie z niewielkim spadkiem w kierunku zewnętrznym, aby zapewnić swobodny odpływ wody.
5. Instalować urządzenie na wysokości 75~150cm nad podłogą.
6. Zasilanie do klimatyzatora powinno być doprowadzone z oddzielnego obwodu zasilania. Kabel uziemiający musi być podłączony.

UWAGA

Wszystkie żaluzje zewnętrzne muszą być wystawione na zewnątrz pomieszczenia.

KROKI INSTALACYJNE

Krok 1. Zdejmowanie panelu frontowego i wyjmowanie filtra

1. Chwycić za uchwyty u dołu panelu frontowego, pociągnąć lekko do siebie i zdjąć (Rys.1).
2. Chwycić filtr za uchwyt u dołu i wyjąć go (Rys.2).

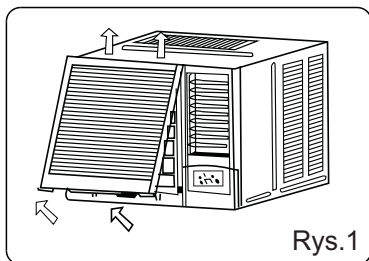

Rys.1

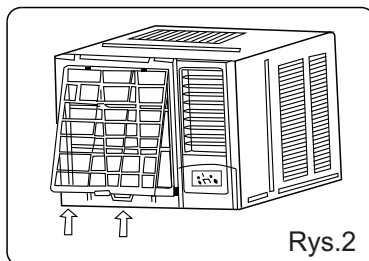

Rys.2

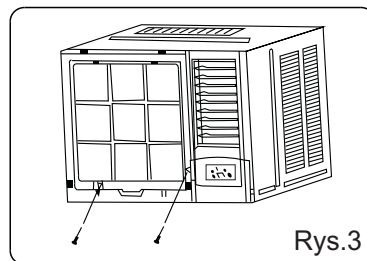

Rys.3

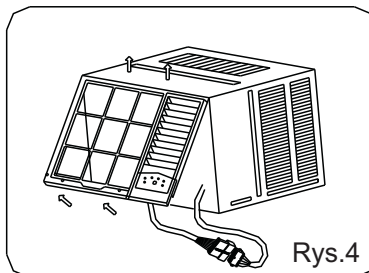

Rys.4

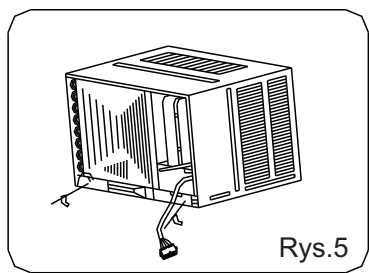

Rys.5

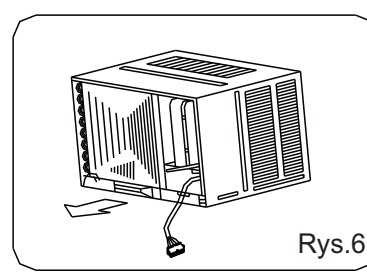

Rys.6

Krok 2. Wyjmowanie ramki.

1. Odkręcić dwa wkręty z ramki (Rys. 3).
2. Chwycić ramkę z lewej strony od dołu, wyjąć wtyczkę, następnie wyjąć ramkę (Rys.4).

Krok 3. Instalacja.

1. Odkręcić dwie śruby mocujące w obudowie, następnie wysunąć wsporniki (Rys. 5).
2. Chwycić za uchwyt w obudowie i ostrożnie wysunąć klimatyzator z obudowy (Rys.6).
3. Zdjąć osłonę ze sprężarki, upewnić się że miejsce odpływu skroplin nie jest zablokowane przed wsunięciem klimatyzatora (Rys.7).
4. Włożyć klimatyzator w obudowę (Rys.8).
5. Przyczepić obudowę za pomocą dwóch śrub (Rys.5).

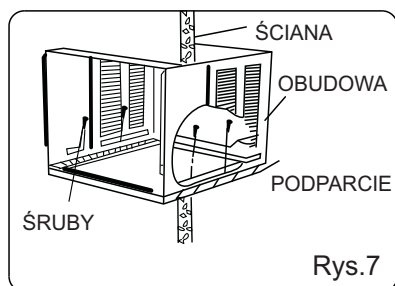

Rys.7

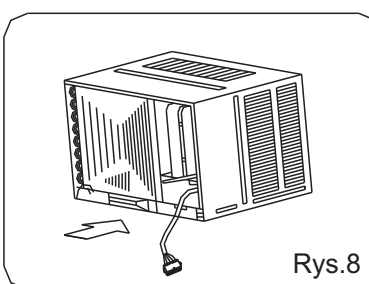

Rys.8

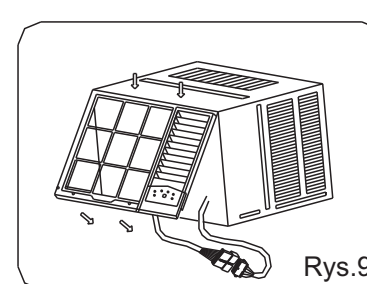

Rys.9

Krok 4. Instalacja ramki.

1. Zamontować ramkę i podłączyć wtyczkę, upewnić się że nie koliduje z kablem czujnika temperatury. (Rys.9).

2. Wkręcić śrubki w ramce (Rys.3).

Krok 5. Instalacja filtra powietrza i kratki wlotowej.

1. Zamontować filtr w ramce od góry ku dołowi. (Rys.2).
2. Zawiesić kratkę wlotową na klamrach, następnie docisnąć aż będzie słyszalne wyraźne kliknięcie. (Rys.10).

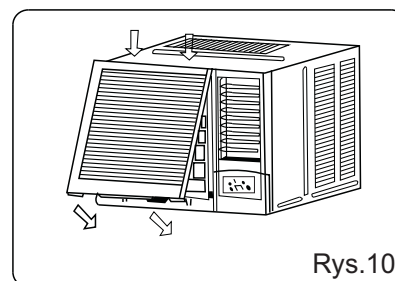

Rys.10

ROZWIĄZYWANIE PROBLEMÓW

Wskazówka

Zanim zadzwonisz po serwis sprawdź dokładnie przypadki opisane poniżej.

Typowe zachowanie

- Słyszalny szum przepływającej i spływającej wody gdy pada deszcz lub jest bardzo wysoka wilgotność. Specjalnie zaprojektowany układ skraplacza pomaga zmyć kurz i zachować wysoką sprawność klimatyzatora.
- Słyszalne kliknięcie termostatu przy włączaniu i wyłączeniu sprężarki.
- Zbieranie się wody w obudowie podczas deszczowych dni i wysokiej wilgotności. Woda może wypływać na zewnątrz klimatyzatora i kapać na podłogę.
- Wentylator pracuje nawet po wyłączeniu sprężarki.

Nietypowe zachowanie

Problem	Przyczyna	Co zrobić
Klimatyzator nie rozpoczyna pracy	■ Klimatyzator jest odłączony od zasilania.	• Upewnić się że wtyczka jest właściwie wetknięta do gniazdka.
	■ Bezpiecznik jest uszkodzony	• Sprawdzić bezpiecznik, w razie konieczności wymienić na nowy.
	■ Brak zasilania	• W przypadku awarii zasilania, odłączyć kabel zasilający z gniazdka. Gdy awaria zostanie usunięta, podłączyć ponownie kabel zasilający odczekać 3 minuty i włączyć klimatyzator.
Brak efektu chłodzenia	■ Zablokowany przepływ	• Sprawdzić czy przepływ powietrza przez klimatyzator nie jest zablokowany.
	■ Brudny filtr	• Czyścić filtr co 2 tygodnie zgodnie z instrukcją.
	■ Zbyt nagrzane pomieszczenie	• Gdy pomieszczenie jest mocno nagrzane trzeba odczekać sporo czasu by odczuć efekt.
	■ Ubytek chłodnego powietrza	• Sprawdzić czy drzwi nie są otwarte. • Zamknąć funkcję świeżego powietrza
	■ Wymiennik jest oszroniony	• Sprawdzić czy wymiennik nie jest pokryty lodem
Klimatyzator się obladza	■ Lód blokuje przepływ powietrza	• Ustawić wentylator w tryb MED lub HIGH aż lód się stopi.

SPECYFIKACJA

MODEL		MWH-09HRN1-QB4	MWF1-12HRN1-QB4	MWF1-16HRN1-QB4
Moc chłodnicza	[KW]	2,6	3,5	4,6
Moc grzewcza	[KW]	2,6	3,5	4,6
Zasilanie	V~,Hz,Ph	220-240V~,50Hz, I Ph	220-240V~,50Hz, I Ph	220-240V~,50Hz, I Ph
Pobór mocy chłodzenie	[W] (chł./grz.)	1 100	1 450	1 950
Pobór mocy grzanie	[W] (chł./grz.)	1 000	1350	1 800
Pobór prądu chłodzenie	[A]	5,7	6,5	9,0
Pobór prądu grzanie	[A]	5,5	5,8	8,0
EER	[W/W]	2,4	2,4	2,4
COP	[W/W]	2,6	2,6	2,6
Wymiary	[mm] WxHxD	452 x 342 x 550	600 x 380 x 560	660 / 430 / 687
Waga	[kg]	31	38	53
Przepływ powietrza	[m ³ /h]	420	460	650
Głośność wysoki / niski	dB (A)	51 / 45	53 / 47	57 / 50
Zakres pracy przy chłodzeniu		18 ÷ 43 °C	18 ÷ 43 °C	18 ÷ 43 °C
Zakres pracy przy ogrzewaniu		-5÷ 24 °C	-5÷ 24 °C	-5÷ 24 °C
Zakres nastawy przy chłodzeniu		18 ÷ 32 °C	18 ÷ 32 °C	18 ÷ 32 °C
Zakres nastawy przy ogrzewaniu		0 ÷ 27 °C	0 ÷ 27 °C	0 ÷ 27 °C
Zasilanie		3 x 1,5 mm	3 x 1,5 mm	3 x 1,5 mm

Minimalny przekrój przewodów zasilających:

Zakres napięcia urządzenia (A)	Nominalny przekrój przewodu (mm ²)
>3 and <6	0.75
>6 and <10	1
>10 and <16	1.5
>16 and <25	2.5

PRZEGLĄDY SERWISOWE

Lp.	Data	Data wykonania	Zakres przeglądu	Podpis i pieczęćka
1.				
2.				
3.				
4.				
5.				



PRZEBIEG GWARANCJI

Lp.	Data zgłoszenia	Data wykonania	Zakres naprawy, uwagi	Podpis i pieczęćka
1.				
2.				
3.				
4.				
5.				

KARTA GWARANCYJNA

WARUNKI GWARANCJI

Pieczętka
sprzedawcy

Data sprzedaży

MODEL URZĄDZENIA:

numer seryjny:

Dane Klienta:

Firma/Imię i Nazwisko:

Adres:

Telefon:

Kwituję odbiór sprawnego
urządzenia:

podpis klienta

1. Niniejszą gwarancją objęte są urządzenia zakupione tylko i wyłącznie w firmie AB KLIMA, dalej nazywanym Gwarantem.
2. Niniejszą gwarancją objęte są wady materiałowe, lub konstrukcyjne urządzenia, uniemożliwiające jego użytkowanie zgodnie z przeznaczeniem.
3. W przypadku uszkodzenia urządzenia lub jego nieprawidłowego działania Nabywca zgłasza ten fakt sprzedawcy.
4. Gwarant zapewnia dobrą jakość i sprawne działanie urządzenia eksploatowanego zgodnie z przeznaczeniem i instrukcją obsługi.
4. Okres gwarancji wynosi 36 miesięcy od daty zakupu.
5. Gwarant będzie zwolniony od odpowiedzialności z tytułu gwarancji jeżeli: uszkodzenia powstały nie z winy producenta np. na skutek niewłaściwego napięcia elektrycznego w instalacji zasilającej, przeróbki urządzenia, nieprawidłowej instalacji nastąpiło uszkodzenie mechaniczne w wyniku niewłaściwego transportu, przechowywania lub na skutek zdarzeń losowych niezależnych od producenta spowodowanych siłą wyższą.
6. Maksymalne roszczenie gwarancyjne obejmuje wymianę urządzenia zakwalifikowanego przez Gwaranta do wymiany. Gwarant nie ponosi żadnych dalszych kosztów spowodowanych wadliwą pracą urządzenia.
7. Warunkami realizacji uprawnień gwarancyjnych są:
 - a) bezwzględne przedstawienie oryginału prawidłowo wypełnionej karty gwarancyjnej zawierającej:
 - datę sprzedaży potwierdzoną pieczętką Sprzedawcy i jego podpisem,
 - dane Nabywcy i urządzenia,
 - b. przedstawienie oryginalnej faktury zakupu
 7. Nie uznaje się roszczeń wynikających z obrażeń cielesnych, zniszczenia surowca, utraty zysku, lub innych strat powstałych w wyniku wadliwie działającego urządzenia w okresie gwarancji i poza nim.
 8. Jedynym dokumentem uprawniającym do roszczeń jest niniejsza gwarancja.

UWAGA !

Karta gwarancyjna bez daty sprzedaży, pieczętki punktu sprzedaży a także z dokonanymi poprawkami i skreśleniami jest nieważna.